

Dell Precision™ 工作站 350 使用者指南

[關於您電腦的資訊](#)

[尋找有關您電腦的資訊](#)

[規格](#)

[您的電腦](#)

[前視圖](#)

[後視圖](#)

[主機內部](#)

[主機板元件](#)

[清潔您的電腦](#)

[清潔您的電腦之前](#)

[電腦、鍵盤和顯示器](#)

[滑鼠](#)

[軟式磁碟機](#)

[CD 和 DVD](#)

[進階功能](#)

[LegacySelect 技術控制](#)

[管理功能](#)

[安全保護](#)

[密碼保護](#)

[系統設定程式](#)

[跳線設定](#)

[電源按鈕](#)

[連接 IEEE 1394 裝置](#)

[TAPI](#)

[超執行緒](#)

[Microsoft® Windows® XP 功能](#)

[概觀](#)

[新的使用者介面](#)

[檔案及設定轉移精靈](#)

[應用程式和裝置相容性](#)

[系統還原](#)

[使用者帳戶和快速使用者切換](#)

[家用和小型辦公室網路](#)

[網際網路連線防火牆](#)

[卸下與安裝電腦零件](#)

[打開機箱蓋](#)

[磁碟機](#)

[PCI 卡](#)

[AGP 卡](#)

[微處理器](#)

[記憶體](#)

[電池](#)

[合上機箱蓋](#)

[解決問題](#)

[電池問題](#)

[插卡問題](#)

[磁碟機問題](#)

[跌落或損壞的電腦](#)

[電子郵件、數據機和網際網路問題](#)

[錯誤訊息](#)

[一般問題](#)

[IEEE 1394 裝置問題](#)

[鍵盤問題](#)

[記憶體問題](#)

[滑鼠問題](#)

[網路問題](#)

[電源問題](#)

[印表機問題](#)

[序列或並列裝置問題](#)

[聲音和喇叭問題](#)

[主機板問題](#)

[影像和顯示器問題](#)

[進階故障排除](#)

[診斷指示燈](#)

[唯聲代碼](#)

[Dell 診斷程式](#)

[驅動程式](#)

[使用系統還原](#)

[解決軟體和硬體不相容問題](#)

[獲得幫助](#)

[技術援助](#)

[訂單問題](#)

[產品資訊](#)

[退回部件以便進行保固維修或退款](#)

[在您致電之前](#)

[與 Dell 公司聯絡](#)

[保固和退回規定](#)

[人體工學操作習慣](#)

[管制通告](#)

[詞彙表](#)



註：「註」表示可以幫助您更有效地使用電腦的重要資訊。



注意事項：「注意事項」表示可能會損壞硬體或導致資料遺失，並告訴您如何避免發生此類問題。

 **注意：**「注意」表示可能會導致財產損失、人身受傷甚至死亡。

若要獲得縮寫和簡寫用語的完整清單，請參閱[詞彙表](#)。

如果您購買的是 Dell™ n Series 電腦，則本文件中所有針對 Microsoft® Windows® 作業系統的參考均不適用。

本文件中的資訊如有更改，恕不另行通知。
© 2002-2003 年 Dell Computer Corporation。版權所有，翻印必究。

未經 Dell Computer Corporation 的書面許可，不得以任何形式進行複製。

本文件中使用的商標：**Dell**、**DELL** 徽標、**Inspiron**、**Dell Precision**、**Dimension**、**OptiPlex**、**Dell OpenManage**、**DellNet** 以及 **Latitude** 是 Dell Computer Corporation 的商標；**Intel**、**Pentium** 和 **Celeron** 是 Intel Corporation 的註冊商標；**Microsoft**、**MS-DOS**、**Windows NT** 以及 **Windows** 是 Microsoft Corporation 的註冊商標；**IBM** 和 **OS/2** 是 International Business Machines Corporation 的註冊商標；**能源之星** 是美國環保組織的註冊商標。作為能源之星的一員，Dell Computer Corporation 確定本產品符合能源之星的能源效率規格。

本文件中述及其他商標和產品名稱是指擁有相應商標和名稱的公司實體或其產品。Dell Computer Corporation 對本公司之外的商標和產品名稱不擁有任何專利權。

DHM 型

2003 年 1 月 P/N 3T439 Rev. A02

[回到目錄頁](#)

您的電腦

Dell Precision™ 工作站 350 使用者指南

- [前視圖](#)
- [後視圖](#)
- [主機內部](#)
- [主機板元件](#)

前視圖

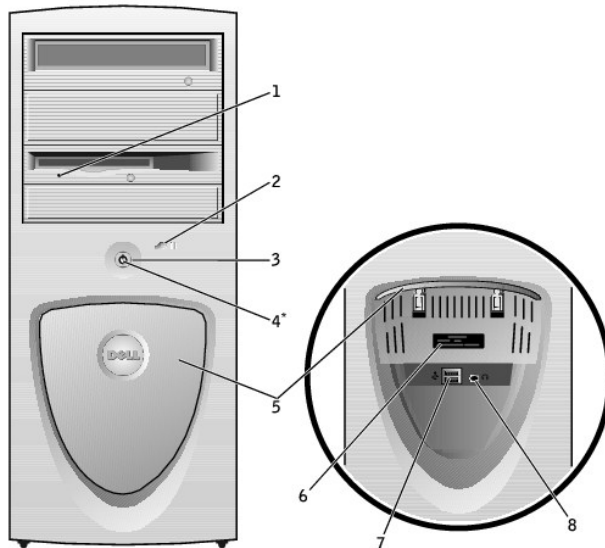

1	軟式磁碟機指示燈按鈕*	當電腦從軟式磁碟機讀取資料或將資料寫入軟式磁碟機時，軟式磁碟機指示燈會亮起。在您從磁碟機中取出軟式磁碟之前，請先等待此指示燈熄滅。
2	硬碟機指示燈	當電腦從硬碟機讀取資料或將資料寫入硬碟機時，硬碟機指示燈會亮起。當 CD 播放機之類的裝置作業時，該指示燈可能也會亮起。
3	電源按鈕	按下此按鈕可以開啟電腦。 ⚠ 注意事項： 為避免遺失資料，請勿使用電源按鈕來關閉電腦，而應當執行 Microsoft® Windows® 關機程序。
4	電源指示燈	電源指示燈亮起和閃爍或者保持穩定顏色，可以表示不同的狀態： 未亮起 — 電腦處於關閉狀態。 綠色穩定 — 電腦處於正常的作業狀態。 綠色閃爍 — 電腦處於省電狀態。 若要結束省電狀態，請按電源按鈕，或者單按或移動滑鼠。 請參閱「 診斷指示燈 」，以獲得有助於排除電腦故障的指示燈代碼說明。
5	前面板蓋	打開此板蓋，就可以使用前面板連接器。
6	服務標籤	當您存取 Dell 支援 Web 站或致電技術支援時，此標籤用於識別您的電腦。
7	USB 2.0 連接器 (2)	請使用前面板 USB 連接器連接偶爾需要連接的裝置，如搖桿或相機。 建議您使用背面板 USB 連接器連接通常需要保持連接的裝置，如印表機和鍵盤。
8	耳機連接器	用於連接耳機。

* 具有可選軟式磁碟機的電腦上才有。

後視圖

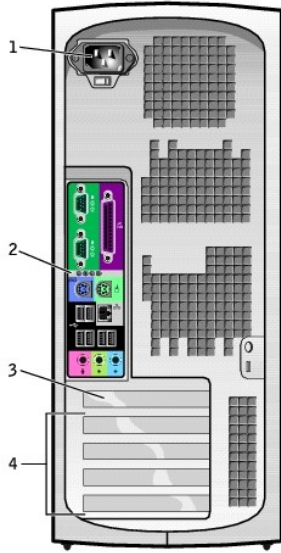

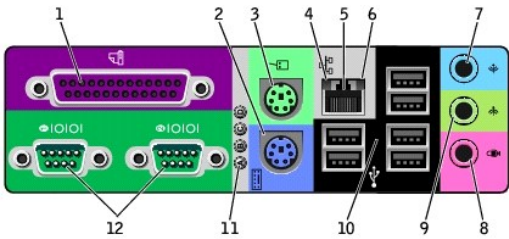

1	電源連接器	用於插入電源線。
2	背面板連接器	用於將序列裝置、USB 裝置以及其他裝置連接至相應的連接器。
3	AGP 卡插槽	用於存取所有已安裝的 AGP 卡的連接器。
4	PCI 卡插槽 (4)	用於存取所有已安裝的 PCI 卡的連接器。



1	並列連接器	用於將並列裝置 (如印表機) 連接至並列連接器。如果您使用 USB 印表機, 請將其接入 USB 連接器。 註: 如果電腦偵測到某個已安裝的插卡包含組態為同一位址的並列連接器, 則內建的並列連接器會自動停用。若要獲得更多資訊, 請參閱「 系統設定程式 」。
2	鍵盤連接器	如果您使用標準鍵盤, 請將其接入此紫色的鍵盤連接器。如果您使用 USB 鍵盤, 請將其接入 USB 連接器。
3	滑鼠連接器	請將標準滑鼠接入此綠色的滑鼠連接器。在將滑鼠連接至電腦之前, 請關閉電腦和所有連接的裝置。如果您使用 USB 滑鼠, 請將其接入 USB 連接器。 如果您的電腦執行 Microsoft® Windows® 2000, Dell 已在硬碟機上安裝必要的滑鼠驅動程式。
4	連結完整性指示燈	<ul style="list-style-type: none"> 1 綠色 — 10 Mbps 網路和電腦之間的連接狀態良好。 1 橘黃色 — 100 Mbps 網路和電腦之間的連接狀態良好。亦表示 1 GB (或 1000 Mbps) 連接。 1 關閉 — 電腦未偵測到網路實體連線。
5	網路配接器	將 UTP 纜線的一端連接至牆上的 RJ45 插座或者 UTP 集線器或集線器上的 RJ45 連接埠, 然後將 UTP 纜線的另一端壓入網路配接器的連接器, 直至纜線牢固地卡入到位。 建議客戶網路使用 Category 5 纜線和連接器。
6	網路活動指示燈	當電腦傳送或接收網路資料時, 此黃色指示燈會閃爍。如果網路資訊流量較大, 該指示燈可能會呈現持續「亮起」的狀態。
7	訊號線來源連接器	此藍色的訊號線來源連接器 (在具有內建音效的電腦中配備) 用於連接錄音/播放裝置, 如卡帶播放機、CD 播放機或 VCR。 在配有音效卡的電腦中, 請使用該插卡上的訊號線來源連接器。
8	麥克風連接器	此粉紅色的麥克風連接器 (在具有內建音效的電腦中配備) 用於連接個人電腦麥克風, 可以將語音或音樂輸入到音效或電話程式中。 在配有音效卡的電腦中, 請使用該插卡上的麥克風連接器。
9	訊號線輸出連接器	此綠色訊號線輸出連接器 (在具有內建音效的電腦中配備) 用於連接耳機和大多數具有內建放大器的喇叭。 在配有音效卡的電腦中, 請使用該插卡上的訊號線輸出連接器。
10	USB 2.0 連接器 (6)	請使用背面板 USB 連接器連接通常需要保持連接的裝置, 如印表機和鍵盤。 建議您使用前面板 USB 連接器連接偶爾需要連接的裝置, 如搖桿或相機。
11	診斷指示燈 (4)	這些指示燈可以幫助您基於診斷故障碼排除電腦問題。若要獲得更多資訊, 請參閱「 診斷指示燈 」。
12	序列連接器 (2)	用於將序列裝置 (如掌上型裝置) 連接至序列埠。序列連接器 1 的預設指定為 COM1, 序列連接器 2 的預設指定為 COM2。

若要獲得更多資訊，請參閱「[系統設定程式](#)」。

主機內部

-  **注意：**在您開始執行本章節中的任何程序之前，請留意《系統資訊指南》中的安全指示。
-  **注意：**為避免觸電，在打開機箱蓋之前，請務必從電源插座中拔下電腦電源線。
-  **注意事項：**打開機箱蓋時請務必小心，確定您未意外地從主機板上拔下纜線。

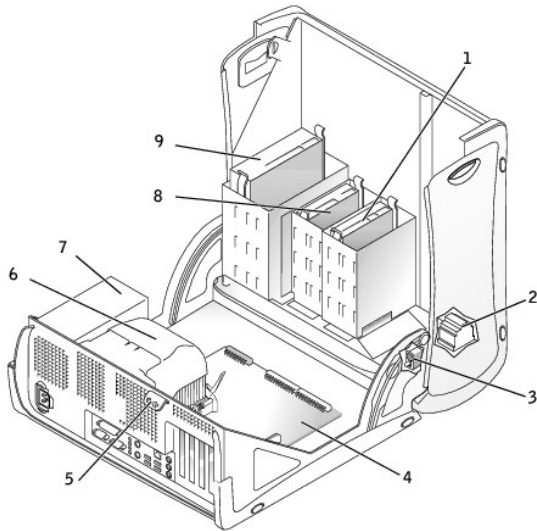

1	硬碟機	6	散熱器與風扇組件
2	內建喇叭	7	電源供應器
3	外殼侵入切換開關	8	軟式磁碟機
4	主機板	9	CD/DVD 光碟機
5	掛鎖扣環		

纜線顏色

裝置	顏色
硬碟機	藍色拉式彈片
軟式磁碟機	黑色拉式彈片
CD/DVD 光碟機	橘黃色拉式彈片

主機板元件

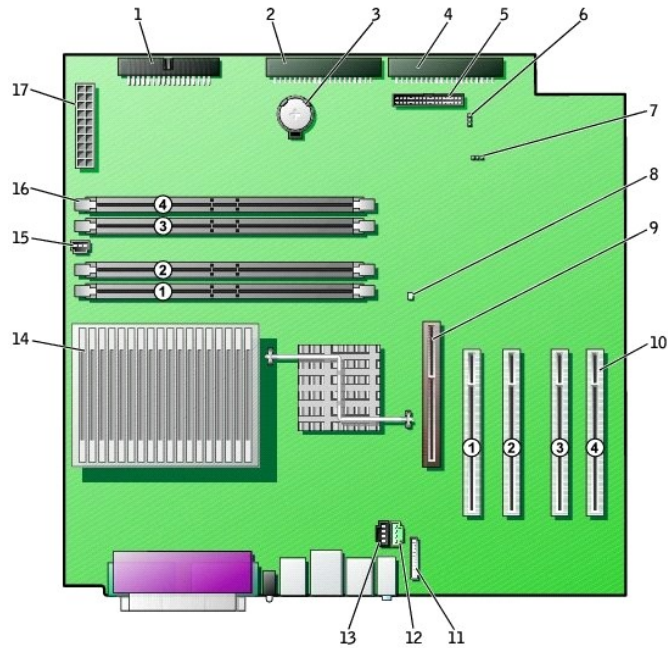

計算機背面

1 軟式磁碟機連接器 (DSKT)	10 PCI 卡連接器 (PCI1、PCI2、PCI3 與 PCI4)
2 CD/DVD 光碟機連接器 (SEC_IDE)	11 前面板音效纜線連接器 (FRONTAUDIO)
3 電池槽 (BATTERY)	12 電話連接器 (MODEM)
4 硬碟機連接器 (PRI_IDE)	13 CD 光碟機的音效纜線連接器 (CD_IN)
5 前面板連接器 (FRONTPANEL)	14 微處理器和散熱器連接器 (CPU)
6 密碼跳線 (PSWD)	15 微處理器風扇連接器 (FAN2)
7 清除 CMOS 跳線 (CLR_CMOS)	16 記憶體模組連接器 (RIMM 1、RIMM 2、RIMM 3 和 RIMM 4)
8 待命電源指示燈 (AUX_PWR)	17 電源連接器 (POWER)
9 AGP 卡連接器 (AGP)	

[回到目錄頁](#)

[回到目錄頁](#)

進階故障排除









Dell Precision™ 工作站 350 使用者指南

- [診斷指示燈](#)
- [嗶聲代碼](#)
- [Dell 診斷程式](#)
- [驅動程式](#)
- [使用系統還原](#)
- [解決軟體和硬體不相容問題](#)

診斷指示燈

為協助您排除故障，電腦背面板上配有四個指示燈，分別標為「A」、「B」、「C」和「D」。這些指示燈可能顯示為黃色或綠色。電腦正常啟動時，指示燈會閃爍。電腦啟動完畢後，指示燈會呈穩定綠色亮起。如果電腦出現故障，指示燈的顏色和順序可以識別問題。

⚠ 注意：在您開始執行本章節中的任何程序之前，請留意《系統資訊指南》中的安全指示。

指示燈樣式	問題描述	建議的解決方案
	正常的關閉狀況或電源可能發生故障。	確認電腦電源線已插入電腦及作業正常的電源插座。按下電源按鈕。
	BIOS 可能發生故障；電腦處於恢復模式。	執行 BIOS 恢復公用程式並等待恢復完成，然後重新啟動電腦。
	微處理器可能發生故障。	重新安裝微處理器並重新啟動電腦。
	偵測到記憶體模組，但記憶體發生故障。	卸下並重新安裝所有的記憶體模組和 CRIMM。確定所有的連接器彈片均已鎖定。重新啟動電腦。 在記憶體連接器 RIMM 1 (最靠近微處理器) 和 RIMM 2 中安裝記憶體模組，並確定在未使用其他記憶體時，記憶體連接器 RIMM 3 與 RIMM 4 中應安裝有 CRIMM。 如果您在記憶體連接器 RIMM3 與 RIMM4 中安裝了並非從 Dell 公司購買的記憶體模組，請卸下模組並使用原先安裝在您電腦中的 CRIMM 來更換它們。 請在電腦中安裝相同類型的 Dell 記憶體 (如果有)。 如果問題仍然存在，請與 Dell 公司聯絡 。
	擴充卡可能發生故障。	<ol style="list-style-type: none">1. 卸下插卡 (不是影像卡)，然後重新啟動電腦，以確定是否存在衝突。2. 如果問題仍然存在，請重新安裝卸下的插卡，並卸下另一個插卡，然後重新啟動電腦。3. 對每一個插卡重複此程序。如果電腦正常啟動，則表明從電腦卸下的最後一個插卡是衝突來源，請排除其故障 (請參閱「解決軟體和硬體不相容問題」)。4. 如果問題仍然存在，請與 Dell 公司聯絡。
	影像卡可能發生故障或機載影像損壞。	如果電腦配有影像卡，請卸下該插卡然後重新安裝。 如果問題仍然存在，或者電腦具有內建影像，請與 Dell 公司聯絡 。
	軟式磁碟機或硬碟機可能發生故障。	檢查所有電源線和資料纜線的連接狀況，然後重新啟動電腦。
	USB 可能發生故障。	重新安裝所有 USB 裝置，檢查纜線連接狀況，然後重新啟動電腦。

 <p>GYYY A B C D</p>	未安裝記憶體模組。	重新安裝所有記憶體模組，然後重新啟動電腦。 如果問題仍然存在，請與 Dell 公司聯絡 。
 <p>GYYG A B C D</p>	主機板可能發生故障。	執行「 主機板問題 」中的程序。 如果問題仍然存在，請與 Dell 公司聯絡 。
 <p>GYGY A B C D</p>	偵測到記憶體模組，但記憶體的組態或相容性有錯誤。	確定記憶體模組/記憶體連接器沒有特殊的安裝要求 (請參閱「 記憶體 」)。 確認您要安裝的記憶體模組與電腦相容 (請參閱「 記憶體 」)。 重新安裝記憶體模組，然後重新啟動電腦。 如果問題仍然存在，請與 Dell 公司聯絡 。
 <p>GYGG A B C D</p>	主機板資源和/或硬體可能發生故障。	執行「 主機板問題 」中的程序，並參閱「 解決軟體和硬體不相容問題 」。 如果問題仍然存在，請與 Dell 公司聯絡 。
 <p>GYYG A B C D</p>	擴充卡可能發生故障。	<ol style="list-style-type: none"> 卸下插卡 (不是影像卡)，然後重新啟動電腦，以確定是否存在衝突。 如果問題仍然存在，請重新安裝卸下的插卡，並卸下另一個插卡，然後重新啟動電腦。 對每一個插卡重複此程序。如果電腦正常啟動，則表明從電腦卸下的最後一個插卡是衝突來源，請排除其故障 (請參閱「解決軟體和硬體不相容問題」)。 如果問題仍然存在，請與 Dell 公司聯絡。
 <p>GGGY A B C D</p>	發生其他故障。	請確定硬碟機、CD 光碟機和 DVD 光碟機的纜線已正確連接至主機板。 如果問題仍然存在，請與 Dell 公司聯絡 。
 <p>GGGG A B C D</p>	執行 POST 後電腦處於正常作業狀態。	無。

嗶聲代碼

如果顯示器無法顯示錯誤或問題，您的電腦可能會在啟動期間發出一系列嗶聲。這一系列嗶聲稱為嗶聲代碼，用來識別發生的問題。一種可能的嗶聲代碼 (代碼 1-3-1) 由一次嗶聲，急促的三次嗶聲，然後又一次嗶聲組成。此嗶聲代碼告訴您，電腦記憶體出現問題。

如果電腦在啟動期間發出嗶聲，請：

- 將嗶聲代碼記在 [診斷核對清單](#) 上，然後執行下表中建議的更正措施。
- 執行 [Dell 診斷程式](#)，以識別可能更為嚴重的原因。
- 請與 [Dell 公司聯絡](#) 以尋求技術援助。

代碼	原因
1-1-2	微處理器暫存器發生故障
1-1-3	NVRAM
1-1-4	ROM BIOS 總和檢查失敗
1-2-1	可程式設計的間隔計時器發生故障
1-2-2	DMA 起始作業失敗
1-2-3	DMA 頁暫存器讀/寫失敗
1-3	影像記憶體測試失敗
1-3-1 至 2-4-4	未能正確識別或使用記憶體
3-1-1	從屬 DMA 暫存器發生故障
3-1-2	主 DMA 暫存器發生故障
3-1-3	主岔斷屏蔽暫存器發生故障
3-1-4	從屬岔斷屏蔽暫存器發生故障
3-2-2	岔斷向量載入發生故障
3-2-4	鍵盤控制器測試失敗
3-3-1	NVRAM 斷電

3-3-2	NVRAM 組態失敗
3-3-4	影像記憶體測試失敗
3-4-1	螢幕起始作業發生故障
3-4-2	螢幕馳返失敗
3-4-3	搜尋影像 ROM 失敗
4-2-1	無計時器計時訊號
4-2-2	關機失敗
4-2-3	A20 鬧發生故障
4-2-4	保護模式下出現未預期的岔斷
4-3-1	在 0FFFFh 位址以上的記憶體發生故障
4-3-3	計時器晶片 2 號計數器發生故障
4-3-4	24 小時計時時鐘停止
4-4-1	序列埠或並列埠測試失敗
4-4-2	將代碼解壓縮到陰影記憶體失敗
4-4-3	數學輔助處理器測試失敗
4-4-4	快取記憶體測試失敗

Dell 診斷程式

何時使用 Dell 診斷程式

如果您的電腦出現故障，請在與 Dell 公司聯絡以尋求技術援助之前，先執行「[解決問題](#)」中的檢查程序，並執行 Dell 診斷程式。執行 Dell 診斷程式可以幫助您解決問題，而無需與 Dell 公司聯絡。如果您確實需要與 Dell 公司聯絡，診斷程式的測試結果可以為 Dell 公司的服務和支援人員提供重要資訊。

Dell 診斷程式可讓您：

- 1 對一個或所有裝置執行快速測試、廣泛測試或自訂測試
- 1 依據所遇到的問題之徵兆來選擇測試程式
- 1 選擇執行測試的次數
- 1 顯示測試結果
- 1 偵測到錯誤時暫停測試
- 1 存取介紹測試程式和裝置的線上說明資訊
- 1 接收通知您測試程式是否已成功完成的狀態訊息
- 1 接收偵測到問題時的錯誤訊息

啟動 Dell 診斷程式

建議您在開始作業之前，先列印這些步驟。

-  **注意事項：**請僅將本 Dell 診斷程式用來測試您的 Dell™ 電腦。在其他電腦上使用本程式會導致出現錯誤訊息。

[進入系統設定程式](#)，檢查電腦的組態資訊，並確定在系統設定程式中顯示有您要測試的裝置，並且該裝置處於開啟狀態。

從**硬碟機**或者從**驅動程式與公用程式 CD** (亦稱為 **ResourceCD**) 啟動 Dell 診斷程式。

從硬碟機啟動 Dell 診斷程式

1. 關閉並重新啟動電腦。
2. 當螢幕上顯示 DELL™ 徽標時，請立即按 <F12> 鍵。

-  **註：**如果您收到一條訊息，表明未找到診斷公用程式分割區，請[按照指示從驅動程式與公用程式 CD 執行 Dell 診斷程式](#)。

如果您等候已久，並且螢幕上已顯示 Microsoft® Windows® 徽標，請繼續等待，直至看到 Windows 桌面。然後透過**開始**選單關閉電腦，並再試一次。

3. 當螢幕上顯示啟動裝置清單時，請反白顯示 **Boot to Utility Partition (啟動至公用程式分割區)** 並按 <Enter> 鍵。
4. 當螢幕上顯示 Dell 診斷程式主選單時，請[選擇您要執行的測試程式](#)。

從驅動程式與公用程式 CD 啟動 Dell 診斷程式

1. 將**驅動程式與公用程式 CD** 插入 CD 光碟機。
2. 關閉並重新啟動電腦。

當螢幕上顯示 DELL™ 徽標時，請立即按 <F12> 鍵。

如果您等候已久，並且螢幕上已顯示 Windows 徽標，請繼續等待，直至看到 Windows 桌面。然後透過**開始**選單關閉電腦，並再試一次。

 **註：**此功能僅能對開機順序作一次變更。下次啟動時，電腦將依據系統設定程式中指定的裝置啟動。

- 當螢幕上顯示啟動裝置清單時，請反白顯示 **IDE CD-ROM Device (IDE CD-ROM 裝置)** 並按 <Enter> 鍵。
- 從 CD 啟動選單中選擇 **IDE CD-ROM Device (IDE CD-ROM 裝置)** 選項。
- 從螢幕上顯示的選單中選擇 **Boot from CD-ROM (從 CD-ROM 啟動)** 選項。
- 鍵入 1 以啟動 ResourceCD 選單。
- 鍵入 2 以啟動 Dell 診斷程式。
- 從編號清單中選擇 **Run the 32 Bit Dell Diagnostics (執行 32 位元 Dell 診斷程式)**。如果列出多個版本，請選擇適用於您平台的版本。
- 當螢幕上顯示 Dell 診斷程式主選單時，請選擇您要執行的測試程式。

Dell 診斷程式主選單

- 系統載入 Dell 診斷程式並且顯示 **Main Menu (主選單)** 畫面後，請單按您需要的選項按鈕。

 **註：**電腦的服務標籤號碼位於每一個測試程式畫面的頂部。

選項	功能
Express Test (快速測試)	對裝置執行快速測試。這種測試通常要進行 10 至 20 分鐘且無需您進行互動操作。請先執行 Express Test (快速測試)，以便更快地找到問題的根源。
Extended Test (廣泛測試)	對裝置執行全面檢查。這種測試通常要進行一個小時或更長的時間，並且要求您不時回答問題。
Custom Test (自訂測試)	用於測試特定的裝置。您可以自訂要執行的測試程式。
Symptom Tree (徵兆樹)	列示最常遇到的故障徵兆，可讓您依據故障徵兆來選擇測試程式。

- 如果在測試期間遇到問題，螢幕上會顯示錯誤代碼訊息以及問題的說明。請記下錯誤代碼和問題說明，並依螢幕指示操作。

如果您無法解決錯誤狀況，請與 [Dell 公司聯絡](#)。

- 如果您從 **Custom Test (自訂測試)** 或 **Symptom Tree (徵兆樹)** 選項執行測試程式，請單按以下表格中的適當標籤以獲得更多資訊。

標籤	功能
Results (結果)	顯示測試結果及遇到的所有錯誤狀況。
Errors (錯誤)	顯示遇到的錯誤狀況、錯誤代碼以及問題說明。
Help (說明)	說明測試程式並可能會指出執行測試程式的要求。
Configuration (組態)	顯示所選裝置的硬體組態。 Dell 診斷程式可以從系統設定程式、記憶體和各種內部測試程式中獲取所有裝置的組態資訊，並將它們顯示在螢幕左窗格內的裝置清單中。裝置清單可能無法顯示電腦中安裝的所有元件或與電腦相連接的所有裝置之名稱。
Parameters (參數)	可讓您透過變更測試程式設定來自訂測試程式。

- 如果您從 **驅動程式與公用程式 CD** 執行 Dell 診斷程式，請在完成測試後取出該 CD。
- 關閉測試程式畫面，返回至 **Main Menu (主選單)** 畫面。若要結束 Dell 診斷程式並重新啟動電腦，請關閉 **Main Menu (主選單)** 畫面。

驅動程式

何謂驅動程式？

驅動程式是指能夠控制裝置 (如印表機、滑鼠或鍵盤) 的程式。所有裝置均需要驅動程式。

驅動程式在裝置與使用該裝置的程式之間起到翻譯器的作用。每個裝置均有一組只有它的驅動程式才能識別的專用指令。

您的 Microsoft® Windows® 作業系統隨附許多驅動程式 (如鍵盤驅動程式)。在以下情況下，您可能需要安裝驅動程式：

- 您要升級作業系統。
- 您要重新安裝作業系統。
- 您要連接或安裝一個新裝置。

如果您在使用任何裝置時遇到問題，請執行以下各節中的步驟以識別驅動程式是否為問題的根源，如有必要，請更新驅動程式。

識別驅動程式

Windows XP

- 單按 **開始** 按鈕，然後單按 **控制台**。
- 在 **控制台** 視窗中，於 **選取類別目錄** 之下，單按 **效能及維護**。

3. 在**效能及維護**視窗中，單按**系統**。
4. 在**系統內容**視窗中，單按**硬體**標籤。
5. 單按**裝置管理員**。
6. 在**裝置管理員**視窗中，向下捲動清單，查看是否有任何裝置的圖示上標有驚嘆號 (一個帶有 [!] 的黃色圓)。

如果裝置名稱旁邊出現驚嘆號，則可能需要重新安裝驅動程式或安裝新的驅動程式。

Windows 2000

1. 單按**開始**按鈕，指向**設定**，然後單按**控制台**。
2. 在**控制台**視窗中，連按兩下**系統**。
3. 在**系統內容**視窗中，單按**硬體**標籤。
4. 單按**裝置管理員**。
5. 在**裝置管理員**視窗中，向下捲動清單，查看是否有任何裝置的圖示上標有驚嘆號 (一個帶有 [!] 的黃色圓)。

如果裝置名稱旁邊出現驚嘆號，則可能需要重新安裝驅動程式或安裝新的驅動程式。

重新安裝驅動程式

 **註：**當電腦執行 Windows 時，若要存取裝置驅動程式和使用者說明文件，您必須使用 ResourceCD。

1. 將**驅動程式與公用程式 CD** 插入 CD 光碟機。
如果您是首次使用**驅動程式與公用程式 CD**，則系統會開啟 **Installation (安裝)** 視窗，通知您 CD 將開始安裝。單按 **OK (確定)**，回應安裝程式的提示，以完成安裝。
2. 在 **Welcome Dell System Owner (歡迎 Dell 系統擁有者)** 螢幕上，單按 **Next (下一步)**。
3. 選擇相應的 **System Model (系統型號)**、**Operating System (作業系統)**、**Device Type (裝置類型)** 以及 **Topic (主題)**。
4. 在 **Topic (主題)** 下拉式選單中，單按 **My Drivers (我的驅動程式)**。

驅動程式與公用程式 CD 將掃描電腦硬體和作業系統，然後顯示一份適用於您的系統組態的裝置驅動程式清單。

5. 單按適當的驅動程式，然後按照指示，為您的電腦下載驅動程式。

若要檢視適用於您電腦的所有可用驅動程式清單，請在 **Topic (主題)** 下拉式選單中單按 **Drivers (驅動程式)**。

若要存取 Dell **驅動程式與公用程式 CD** 指南，請在 **Topic (主題)** 下拉式選單中單按 **User's Guides (使用者指南)**，然後單按 **Dell Precision ResourceCD**。

使用系統還原

如果對硬體、軟體或其他系統設定所作的變更使電腦處於不理想的作業狀態，Microsoft® Windows® XP 作業系統提供的系統還原可讓您將電腦返回至較早的作業狀態 (不影響資料檔案)。請參閱 **Windows 說明** 以獲得有關使用系統還原的資訊。

 **注意事項：**請定期備份您的資料檔案。系統還原無法監測資料檔案，也無法對其進行恢復。

建立還原點

1. 單按**開始**按鈕。
2. 單按**說明及支援**。
3. 單按**系統還原**。
4. 依螢幕指示操作。

將電腦還原至較早前的作業狀態

 **注意事項：**將電腦還原至較早的作業狀態之前，請儲存並關閉所有開啟的檔案，關閉所有開啟的程式。在系統還原完成之前，請勿變更、開啟或刪除任何檔案或程式。

1. 單按**開始**按鈕，指向**所有程式** → **附屬應用程式** → **系統工具**，然後單按**系統還原**。
2. 確定已選擇**將電腦還原到較早的時間點**，然後單按**下一步**。
3. 單按希望將電腦還原到的日期。

選取一個還原點螢幕將提供一份供您查看並選擇還原點的日曆。所有可用還原點的日期將以黑體顯示。

4. 選擇一個還原點，然後單按**下一步**。

如果日曆只有一個還原點，則自動選定此還原點。如果具有兩個或兩個以上的還原點，請單按您希望的還原點。

5. 單按**下一步**。

系統還原完成資料收集且電腦自動重新啟動之後，會出現**還原完成**螢幕。

6. 電腦重新啟動後，請單按**確定**。

若要變更還原點，您可以使用不同的還原點重複這些步驟，或者復原還原。

復原上一次系統還原

注意事項：在復原上一次系統還原之前，請儲存並關閉所有開啟的檔案，關閉所有開啟的程式。在系統還原完成之前，請勿變更、開啟或刪除任何檔案或程式。

1. 單按**開始**按鈕，指向**所有程式** → **附屬應用程式** → **系統工具**，然後單按**系統還原**。
2. 單按**復原上次還原**，然後單按**下一步**。
3. 單按**下一步**。

螢幕上將顯示系統還原畫面，然後電腦將會自動重新啟動。

4. 電腦重新啟動後，請單按**確定**。

啟用系統還原

當您重新安裝 Windows XP 時，若可用硬碟空間小於 200 MB，則系統還原功能將會自動停用。若要查看系統還原功能是否啟用，請：

1. 單按**開始**按鈕，然後單按**控制台**。
2. 單按**效能及維護**。
3. 單按**系統**。
4. 單按**系統還原**標籤。
5. 確定已取消**關閉所有磁碟上的系統還原**的勾選。

解決軟體和硬體不相容問題

Microsoft® Windows® XP

如果在作業系統設定過程中系統未偵測到某個裝置，或雖然偵測到該裝置但其組態不正確，則會發生 Windows XP IRQ 衝突。

若要在執行 Windows XP 的電腦上檢查衝突，請：

1. 單按**開始**按鈕，然後單按**控制台**。
2. 單按**效能及維護**，然後單按**系統**。
3. 依次單按**硬體**標籤和**裝置管理員**。
4. 在**裝置管理員**清單中，檢查與其他裝置的衝突。

發生衝突的裝置旁會出現一個黃色驚嘆號 (!)，如果裝置已停用，則會出現一個紅色 x。

5. 連接兩下任一衝突裝置，以顯示**內容**視窗。

如果存在 IRQ 衝突，**內容**視窗中的**裝置狀態**區域將會報告哪些插卡或裝置正在與此裝置共用 IRQ。

6. 透過重新組態裝置或從**裝置管理員**中移除裝置可以解決衝突問題。

若要使用 Windows XP 硬體疑難排解，請：

1. 依次單按**開始**按鈕和**說明及支援**。
2. 在**搜尋**欄位中鍵入**硬體疑難排解**，然後單按方向鍵開始搜尋。
3. 在**搜尋結果**清單中單按**硬體疑難排解**。
4. 在**[硬體] 疑難排解**清單中，單按**我的電腦上有硬體衝突的情形需要解決**，然後單按**下一步**。

Windows 2000

若要在執行 Windows 2000 的電腦上檢查衝突，請：

1. 單按**開始**按鈕，指向**設定**，然後單按**控制台**。
2. 在**控制台**視窗中，連接兩下**系統**。
3. 單按**硬體**標籤。
4. 單按**裝置管理員**。
5. 單按**檢視**，然後單按**資源 (依連線)**。
6. 連接兩下**中斷要求 (IRQ)**，檢視 IRQ 的分配。

發生衝突的裝置旁會出現一個黃色驚嘆號 (!)，如果裝置已停用，則會出現一個紅色 x。

7. 連接兩下任一衝突裝置，以顯示**內容**視窗。

如果存在 IRQ 衝突，**內容**視窗中的**裝置狀態**區域將會報告哪些插卡或裝置正在與此裝置共用 IRQ。

8. 透過重新組態裝置或從**裝置管理員**中移除裝置可以解決衝突問題。

若要使用 Windows 2000 硬體疑難排解，請：

1. 單按**開始**按鈕，然後單按**說明**。
2. 單按**內容**標籤上的**疑難排解及維護**，單按**Windows 2000 的疑難排解**，然後單按**硬體**。
3. 在**硬體的疑難排解**清單中，單按**我的電腦上有硬體衝突的情形需要解決**，然後單按**下一步**。

[回到目錄頁](#)

[回到目錄頁](#)

進階功能

Dell Precision™ 工作站 350 使用者指南

- [LegacySelect 技術控制](#)
- [管理功能](#)
- [安全保護](#)
- [密碼保護](#)
- [系統設定程式](#)
- [跳線設定](#)
- [電源按鈕](#)
- [連接 IEEE 1394 裝置](#)
- [TAPI](#)
- [超執行緒](#)

LegacySelect 技術控制

LegacySelect 技術控制以共用平台、硬碟機影像和輔助程式為基礎，提供完全傳統、有限傳統或非傳統解決方案。透過系統設定程式、Dell OpenManage™ IT 助理程式或 Dell™ 自訂工廠整合部門，可將此技術控制提供給管理員。

LegacySelect 允許管理員以電子方式啟動或關閉連接器和媒體裝置，其中包括：序列連接器和 USB 連接器、並列連接器、軟式磁碟機和 PS/2 滑鼠。關閉的連接器和媒體裝置能使資源可用。您必須重新啟動電腦，變更才會生效。

管理功能

警報標準格式

ASF 是一種 DMTF 管理標準，它指定「預作業系統」或「無作業系統」的警報技術，此標準的用途在於，當作業系統處於睡眠狀態或系統電力不足時，系統可以在可能出現安全問題與故障的狀況下發出警報。ASF 的設計可以取代先前無作業系統的警報技術。

您的電腦支援以下 ASF 警報和遠端功能：

警報	描述
Chassis Intrusion (外殼侵入)/Chassis Intrusion Cleared (已清除外殼侵入)	電腦已開啟/外殼侵入警報已被清除。
Corrupt BIOS (BIOS 損壞)	BIOS 已損壞。
Failure to Boot to BIOS (啟動至 BIOS 失敗)	BIOS 在啟動時未完成載入。
System Password Failure (系統密碼失敗)	系統密碼無效 (3 次嘗試失敗後)。
Entity Presence (實體存在)	傳送週期性的心跳訊號以確認電腦存在。
Temperature - Too Low/Low/High/Too High/Fault - Non Critical/Fault - Critical (溫度 - 過低/低/高/過高/故障 - 非臨界/故障 - 臨界)	電腦溫度超出限制範圍。
Voltage - Too Low/Too High/Fault (電壓 - 過低/過高/故障)	電腦電壓超出限制範圍。
Cooling Device - Speed Low/Speed Too Low/Malfunction/Status Change (散熱裝置 - 低速/速度過低/故障/狀態變更)	電腦風扇速度/每分鐘轉數超出限制範圍。
Ethernet Connectivity Enabled (啟用乙太網路連線)/Ethernet Connectivity Disabled (停用乙太網路連線)	啟用乙太網路連線/停用乙太網路連線。

若要獲得有關 Dell 的 ASF 實現方案的更多資訊，請參閱 Dell 支援 Web 網站 (support.dell.com) 提供的 [ASF 使用者指南](#) 和 [ASF 管理員指南](#)。

Dell OpenManage IT 助理程式

IT 助理程式會組態、管理和監視公司網路上的電腦及其他裝置。IT 助理程式可為配備有工業標準管理軟體的電腦管理資產、組態、事件 (警報) 以及安全保護。它支援符合 SNMP、DMI 和 CIM 工業標準的儀器應用。

Dell OpenManage 用戶端儀器應用以 DMI 和 CIM 為基礎，並可用於您的電腦。若要獲得有關 IT 助理程式的資訊，請參閱 Dell 支援 Web 網站 (support.dell.com) 提供的 [Dell OpenManage IT 助理程式使用者指南](#)。

Dell OpenManage 用戶端儀器應用

Dell OpenManage 用戶端儀器應用是一種可讓遠端管理程式 (如 IT 助理程式) 執行以下作業的軟體：

- 1 存取有關電腦的資訊，例如電腦配有的處理器數量及其執行的作業系統
- 1 監視電腦的狀態，例如傾聽溫度探針發出的溫度警報或儲存裝置發出的硬碟機故障警報
- 1 變更電腦的狀態，例如更新其 BIOS 或從遠端關機

在使用 IT 助理程式的網路上安裝有 Dell OpenManage 用戶端儀器應用，這種電腦為管理型電腦。若要獲得有關 Dell OpenManage 用戶端儀器應用的資訊，請參閱 Dell 支援 Web 網站 (support.dell.com) 提供的 [Dell OpenManage 用戶端儀器應用使用者指南](#)。

安全保護

外殼侵入偵測

 **註：**如果啟用設定密碼，您必須輸入設定密碼，才能重設 **Chassis Intrusion (外殼侵入)** 設定。

此項功能可以偵測到外殼被打開過，並向使用者發出警報。若要變更 **Chassis Intrusion (外殼侵入)** 設定，請：

1. [進入系統設定程式](#)。
2. 按下方向鍵，移至 **System Security (系統安全性)** 選項。
3. 按 <Enter> 鍵以存取 **System Security (系統安全性)** 選項的快顯式選單。
4. 按下方向鍵，移至 **Chassis Intrusion (外殼侵入)** 設定。
5. 按空白鍵以選擇選項設定。
6. 結束系統設定程式。

選項設定

- 1 **Enabled (啟用)** — 如果機箱蓋被打開過，該設定將變更為 **Detected (偵測到)**，並且在下次電腦啟動期間，螢幕上將會顯示以下警報訊息：

Alert! Cover was previously removed. (警報！機箱蓋先前曾被打開。)

若要重設 **Detected (偵測到)** 設定，請[進入系統設定程式](#)，在 **Chassis Intrusion (外殼侵入)** 選項中，按左或右方向鍵來選擇 **Reset (重設)**，然後選擇 **Enabled (啟用)**、**Enabled-Silent (靜態開啟)** 或 **Disabled (停用)**。

- 1 **Enabled-silent (靜態開啟)** (預設值) — 如果機箱蓋被打開過，該設定將變更為 **Detected (偵測到)**，在下次電腦啟動期間，不會出現警報訊息。
- 1 **Disabled (停用)** — 系統不會對侵入進行監視，也不會顯示訊息。

掛鎖扣環和安全纜線孔

請使用以下其中一種方法來保護您的電腦：

- 1 在掛鎖扣環上單獨使用掛鎖或同時使用掛鎖和環狀安全纜線。若要確定掛鎖扣環的位置，請參閱「[主機內部](#)」。
- 單獨使用掛鎖可防止電腦被打開。
- 環繞於固定物件的安全纜線同掛鎖一起使用，可以防止未經授權者移動電腦。
- 1 將可從市面購買的防盜裝置連接至電腦背面的安全纜線孔。

 **註：**在購買防盜裝置之前，請確定它可以與電腦的安全纜線孔配合使用。

防盜裝置通常包括一段金屬多芯纜線，纜線上接有上鎖裝置和鑰匙。建議您使用 Kensington 鎖。鎖護裝置隨附的說明文件含有安裝說明。

密碼保護

 **注意事項：**雖然密碼為電腦資料提供安全保護，但並非萬無一失。如果資料需要更多的保護措施，您有責任使用其他保護方式，如資料加密程式。

系統密碼

 **注意事項：**如果您在無人看管且未指定系統密碼的情況下讓電腦運作，或者未將電腦鎖上，別人可以透過變更跳線設定來停用密碼，則任何人都可以存取儲存在硬碟機上的資料。

選項設定

如果顯示以下兩種選項中的一項，您將無法變更密碼或輸入新的系統密碼：

- 1 **Enabled (啟用)** — 已經指定系統密碼。
- 1 **Disabled (停用)** — 已透過主機板的跳線設定停用系統密碼。

您僅可以在顯示以下選項時指定系統密碼：

- 1 **Not Enabled (未啟用)** — 未指定系統密碼，並且主機板上的密碼跳線處於啟用位置 (預設值)。

指定系統密碼

若要跳出欄位而不指定系統密碼，請按 <Tab> 鍵或 <Shift><Tab> 按鍵組合以移至其他欄位，您也可以在完成步驟 5 之前隨時按 <Esc> 鍵。

1. [進入系統設定程式](#)，確認 **Password Status (密碼狀態)** 設定為 **Unlocked (解除鎖定)**。
 2. 反白顯示 **System Password (系統密碼)**，然後按左、右方向鍵。
- 選項標題變更為 **Enter Password (輸入密碼)**，後面跟著一個以方括弧括住的 32 字元空白欄位。

3. 鍵入新的系統密碼。

您最多可以使用 32 個字元。如果您要在輸入密碼的過程中清除一個字元，請按倒退鍵或左方向鍵。密碼不分大小寫。

某些按鍵組合是無效的。如果您輸入這些按鍵組合，喇叭會發出嗶聲。

在您按每個字元鍵 (或按空白鍵輸入空格) 的同時，欄位中會出現一個佔位符號。

4. 按 <Enter> 鍵。

如果新的系統密碼少於 32 個字元，佔位符號會填補整個欄位。之後，選項標題會變為 **Verify Password (驗證密碼)**，後面跟著另一個含有 32 個空白字元欄位的方括弧。

5. 若要確認您的密碼，請再次鍵入密碼並按 <Enter> 鍵。

密碼設定將變更為 **Enabled (啟用)**。

6. 結束系統設定程式。

重新啟動電腦後，密碼保護將會生效。

鍵入您的系統密碼

在您啟動或重新啟動電腦時，螢幕上會出現以下提示之一。

如果 **Password Status (密碼狀態)** 已設定為 **Unlocked (解除鎖定)**：

```
Type in the password and (鍵入密碼，然後)
- press <Enter> to leave password security enabled. (- 按 <Enter> 鍵使密碼安全保護保持啟用狀態。)
- press <CTRL><ENTER> to disable password security. (- 按 <Ctrl><Enter>，以停用密碼安全保護。)
Enter password: (請輸入密碼：)
```

如果 **Password Status (密碼狀態)** 已設定為 **locked (鎖定)**：

```
Type the password and press <Enter>. (鍵入密碼並按 <Enter> 鍵。)
```

如果已指定設定密碼，電腦將接受您的設定密碼，並且它可代替系統密碼。

如果您鍵入錯誤或不完整的系統密碼，螢幕上會出現以下訊息：

```
** Incorrect password. (密碼不正確。)**
```

如果您再次鍵入一個錯誤或不完整的系統密碼，螢幕上會再次出現同樣的訊息。連續三次鍵入錯誤或不完整的系統密碼，電腦將會顯示以下訊息：

```
** Incorrect password. (密碼不正確。)**
Number of unsuccessful password attempts: 3 (輸入錯誤密碼的次數：3)
System halted! Must power down. (系統停機！必須透過按電源按鈕來關機。)
```

即使關閉電腦電源後再次開啟電腦，之前的訊息仍然會在每次鍵入錯誤或不完整的系統密碼時顯示在螢幕上。

 **註：**您可以同時使用 Password Status (密碼狀態)、系統密碼和設定密碼，以進一步保護您的電腦，防止未經授權者變更。

刪除或變更現有的系統密碼

1. [進入系統設定程式](#)，確認 **Password Status (密碼狀態)** 設定為 **Unlocked (解除鎖定)**。
2. 重新啟動電腦。
3. 系統出現提示時，鍵入系統密碼。
4. 按 <Ctrl><Enter> 來停用現有的系統密碼。
5. 確認 **System Password (系統密碼)** 選項顯示為 **Not Enabled (未啟用)**。

如果顯示 **Not Enabled (未啟用)**，則表明系統密碼已被刪除。如果未顯示 **Not Enabled (未啟用)**，請按 <Alt> 以重新啟動電腦，然後重複 [步驟 3](#) 至 [步驟 5](#)。

若要指定新的密碼，請按照「[指定系統密碼](#)」中的程序進行操作。

6. 結束系統設定程式。

設定密碼

選項設定

- 1 **Enabled (啟用)** — 不允許指定設定密碼；您必須輸入設定密碼，才能變更系統設定程式。
- 1 **Not Enabled (未啟用)** — 允許指定設定密碼；密碼功能已啟用，但尚未指定密碼。

指定設定密碼

設定密碼可以與系統密碼相同。

 **註：**如果這兩個密碼不同，則設定密碼也可以代替系統密碼。但系統密碼無法用作設定密碼。

1. [進入系統設定程式](#)，並確認 **Setup Password (設定密碼)** 設定為 **Not Enabled (未啟用)**。
2. 反白顯示 **Setup Password (設定密碼)**，然後按左或右方向鍵。

電腦會提示您鍵入並確認密碼。如果系統不認可某個字元，電腦會發出嗶聲。

3. 鍵入密碼，然後確認該密碼。

在您確認密碼之後，**Setup Password (設定密碼)** 設定將變更為 **Enabled (啟用)**。下次[進入系統設定程式](#)時，電腦會提示您輸入設定密碼。

4. 結束系統設定程式。

對 **Setup Password (設定密碼)** 所作的變更會立即生效 (無需重新啟動電腦)。

在啟用設定密碼後操作電腦

在[進入系統設定程式](#)時，**Setup Password (設定密碼)** 選項會反白顯示以提示您鍵入密碼。

如果您未鍵入正確的密碼，電腦允許您檢視 (但無法修改) 系統設定選項。

 **註：**您可以同時使用 Password Status (密碼狀態) 和 Setup Password (設定密碼) 來保護系統密碼，以防止未經授權者變更。

刪除或變更現有的設定密碼

若要變更現有的設定密碼，您必須知道該設定密碼。

1. [進入系統設定程式](#)。
2. 在提示下鍵入設定密碼。
3. 反白顯示 **Setup Password (設定密碼)**，然後按左、右方向鍵以刪除現有的設定密碼。

該設定將變更為 **Not Enabled (未啟用)**。

若要指定新的設定密碼，請按照「[指定系統密碼](#)」中的程序進行操作。

4. 結束系統設定程式。

停用忘記的密碼並設定新密碼

 **注意事項：**此過程將清除系統密碼和設定密碼。

 **注意：**在您打開機箱蓋之前，請依《系統資訊指南》中的安全指示執行。

1. [打開機箱蓋](#)。
2. 從跳線上拔下標有「PSWD」的跳線塞。
請參閱「[跳線設定](#)」以確定密碼跳線的位置。
3. [合上機箱蓋](#)。
4. 將電腦和裝置重新連接至電源插座，然後開啟它們的電源。
這樣做會停用現有的密碼。
5. [進入系統設定程式](#)，並確認 **Setup Password (設定密碼)** 設定為 **Distabled (停用)**。
6. 結束系統設定程式。

 **注意：**在您打開機箱蓋之前，請依《系統資訊指南》中的安全指示執行。

7. [打開機箱蓋](#)。
8. 裝回 PSWD 跳線塞。
9. [合上機箱蓋](#)，將電腦和裝置重新連接至電源插座，然後開啟它們的電源。

此過程會重新啟用密碼功能。[進入系統設定程式](#)後，兩個密碼選項均顯示為 **Not Enabled (未啟用)** — 密碼功能已啟用，但尚未指定密碼。

10. 指定新的系統密碼和/或設定密碼。

系統設定程式

使用系統設定程式設定可執行以下作業：

- 1 設定使用者可選的選項，例如日期和時間，或系統密碼
- 1 讀取目前記憶體容量，或者設定已安裝的硬碟機類型

建議您列印系統設定螢幕 (按 <Print Screen> 鍵) 或記錄螢幕資訊，以備將來參考。

在使用系統設定程式之前，您必須知道電腦中所安裝的軟式磁碟機和硬碟機的類型。若要確定此資訊，請參閱您的電腦隨附的生產測試報告，或在線上 **Dell 附屬應用程式** 資料夾中查找此資訊。

進入系統設定程式

1. 開啟或重新啟動您的電腦。
2. 螢幕右上角出現 Press <F2> to Enter Setup (按 <F2> 鍵進入系統設定程式) 時，請立即按 <F2> 鍵。

如果您等候已久，並且螢幕上已顯示 Microsoft® Windows® 徽標，請繼續等待，直至看到 Windows 桌面。然後關閉電腦再試一次。

 **註：**若要確保按照正常順序開機，請參閱作業系統隨附的說明文件。

系統設定螢幕

系統設定螢幕將會顯示有關電腦目前組態的資訊。螢幕上的資訊由四個部份組成：

- 1 標題 — 所有螢幕頂部的方塊，此方塊列出電腦的名稱
- 1 電腦資料 — 標題方塊下面的兩個方塊，顯示電腦處理器、L2 快取記憶體、服務標籤及 BIOS 的版本號
- 1 選項 — 捲動方塊，列出定義電腦組態 (包括安裝的硬體、省電及安全保護功能) 的選項
選項標題右側的欄位包含設定或值。您可以變更螢幕上亮顯的欄位。您無法變更更灰顯的欄位 (因為這些欄位是由電腦設定的)。當選項標題的右側出現 <Enter> 時，請按 <Enter> 鍵以存取其他選項的快顯式選單。
- 1 按鍵功能 — 所有螢幕底部的一列方塊，列出按鍵及其在系統設定程式中的功能
 - <F1> — 存取系統設定程式說明
 - <ESC> — 結束系統設定程式

系統設定程式導航鍵

按鍵	動作
 或 	移至下一欄位
 或 	移至上一欄位
 或 	在一個欄位中輪換選項。您亦可直接在許多欄位中鍵入適當的值
 或 	在說明資訊中捲動
	進入選定欄位的快顯式選項選單
空白鍵或  或 	在選定欄位的快顯式選項選單中，於一個欄位中輪換選項
 	結束系統設定程式但不重新啟動電腦，並使電腦回到開機程序
 	結束系統設定程式並重新啟動電腦，執行您所作的所有變更
 	將選定的選項重設為預設值

開機順序

此項功能允許使用者變更電腦啟動裝置的順序。

選項設定

- 1 **Normal (正常)** — (僅可用於目前的開機過程。)電腦嘗試以系統設定程式中指定的裝置順序啟動。
- 1 **Diskette Drive (軟式磁碟機)** — 電腦將嘗試從軟式磁碟機啟動。如果磁碟機中的軟式磁碟不是開機磁片，或者磁碟機中無軟式磁碟，電腦將產生一則錯誤訊息。
- 1 **Hard Drive (硬碟機)** — 電腦將嘗試從主硬碟機啟動。如果硬碟機中無作業系統，電腦將產生一則錯誤訊息。

- 1 **CD Drive (CD 光碟機)** — 電腦嘗試從 CD 光碟機啟動。如果光碟機中無 CD，或者 CD 上無作業系統，電腦將產生一則錯誤訊息。
- 1 **MBA** — (僅可用於將來開機過程) 電腦啟動時，它會提示您按 <Ctrl><Alt>。按下此按鍵組合，將會顯示一個選單，允許您選擇一種從網路伺服器啟動的方法。如果網路伺服器中無開機程序，系統會嘗試從開機順序清單中的下一個裝置啟動。

變更電腦的目前開機順序

例如，您可以使用此項功能告訴電腦從 CD 光碟機啟動，以便您能夠執行 Dell 診斷程式，但在診斷測試程式結束後，請指定電腦從硬碟機啟動。

1. 開啟或重新啟動您的電腦。
2. 當螢幕的右上角出現 F2 = Setup 時，請按 <Ctrl><Alt><F8>。

如果您等候過久，並且螢幕上出現 Microsoft Windows 徽標，請繼續等待直至看到 Windows 桌面。然後關閉電腦再試一次。

 **註：**若要確保按照正常順序開機，請參閱作業系統隨附的說明文件。

Boot Device Menu (啟動裝置選單) 將會出現，列出所有可用的啟動裝置。每個裝置的旁邊都有一個號碼。在選單的底部，輸入僅用於目前啟動裝置的號碼。

變更將來的開機順序

1. [進入系統設定程式](#)。
2. 使用方向鍵反白顯示 **Boot Sequence (開機順序)** 選單選項，然後按 <Enter> 鍵存取快顯式選單。

 **註：**請記下目前的開機順序，以便您要恢復時使用。

3. 按上和下方方向鍵在裝置清單中移動。
4. 按空格鍵以啟用或停用裝置 (啟用的裝置有一個核取標記)。
5. 按加號 (+) 或減號 (-) 鍵將選定的裝置在清單中上下移動。

系統設定選項

<p>AC Power Recovery (交流電源恢復) — 確定電腦在交流電源恢復時的狀態。</p> <ol style="list-style-type: none"> 1 Off (關閉) — 電腦在交流電源恢復時保持關閉狀態。 1 On (開啟) — 電腦在交流電源恢復時啟動。 1 Last (之前狀態) — 電腦將返回至交流電源中斷時所處的交流電源狀態。
<p>Asset Tag (資產標籤) — 顯示可由客戶設定的電腦資產標籤號碼 (如果已指定資產標籤號碼)。</p>
<p>Auto Power On (自動開機) — 設定一週內自動開機的時間。可設定為每天或每星期一至星期五自動開機。</p> <p>時間的格式為 24 小時制 (小時：分鐘)。透過按右方向鍵或左方向鍵來增加或減小日期和時間欄位中的數字，或直接在欄位中鍵入數字，以變更啟動時間。</p> <p>Disabled (停用) 為預設值。</p> <p>如果您用電源板或電源保護器來關閉電腦，此功能將無法起作用。</p>
<p>CPU ID (CPU 識別碼) — 已安裝的微處理器之製造廠商識別碼。</p>
<p>CPU Information (CPU 資訊)</p> <ol style="list-style-type: none"> 1 CPU Speed (CPU 速度) — 電腦啟動時的處理器速度 <p>您可以按左或右方向鍵，使 CPU Speed (CPU 速度) 選項在常駐微處理器的額定速度 (預設值) 與一個較低的相容速度之間切換。對此選項所作的變更會立即生效 (無需重新啟動系統)。</p> <p>在電腦於真實模式下執行時，按 <Ctrl><Alt><I> 可使電腦在額定的處理器速度與相容速度之間切換。(對於使用非美式英語的鍵盤，請按 <Ctrl><Alt><#>。)</p> <ol style="list-style-type: none"> 1 Bus Speed (匯流排速度) — 微處理器的系統匯流排速度 <p>註：前側匯流排速度可能會顯示為 133MHz，但根據四倍頻結構，其有效速度為 533MHz。</p> <ol style="list-style-type: none"> 1 Processor ID (處理器識別碼) — 安裝的微處理器之製造廠商識別碼 1 Clock Speed (時鐘速度) — 微處理器作業的核心速度 1 Cache Size (快取記憶體大小) — 微處理器的 L2 快取記憶體大小 1 Hyper-Threading (超執行緒) — 可對支援此功能的作業系統啟用或停用超執行緒技術。其預設設定為 Disabled (停用)
<p>Diskette Drive A (A 磁碟機) — 電腦安裝的軟式磁碟機類型。依標準的佈線組態，Diskette Drive A (A 磁碟機) (即開機軟式磁碟機) 是安裝在頂層外部可抽換式磁碟機凹槽中的 3.5 吋軟式磁碟機。兩個選項為 3.5 Inch, 1.44 MB (3.5 吋, 1.44 MB) 和 Not Installed (未安裝)。</p> <p>磁帶機不會顯示在 Diskette Drive A (A 磁碟機) 選項中。例如，如果一個單軟式磁碟機和磁帶機連接至軟式磁碟機介面纜線，則請將 Diskette Drive A (A 磁碟機) 設</p>

定為 3.5 Inch, 1.44 MB (3.5 吋, 1.44 MB)。

Fastboot (快速啟動)

- 1 **On (開啟)** (預設值) — 您的電腦在 10 秒鐘或更短時間內啟動，跳過特定的組態和測試程式。
- 1 **Off (關閉)** — 您的電腦在啟動過程中不會跳過特定的組態和測試程式。

Integrated Devices (積體裝置) — 組態以下與主機板整合的裝置：

- 1 **Sound (音效)** — 設定為 **On (開啟)** (預設值) 或 **Off (關閉)**。
- 1 **USB Controller (USB 控制器)** — 設定為 **On (開啟)** 或 **Off (關閉)**。
- 1 **Network Interface Controller (網路介面控制器)** — 設定為 **On (開啟)** (預設值)、**Off (關閉)** 或 **On w/ MBA (開啟 w/ MBA)**、**On w/PXE (開啟 w/ MBA)** 的設定為 **PXE、RPL、BootP** 或 **NetWare**，作為可使用的啟動模式。
- 1 **Mouse Port (滑鼠連接埠)** — 設定為 **On (開啟)** 或 **Off (關閉)**。
- 1 **Serial Port 1 and Serial Port 2 (序列埠 1 和序列埠 2)** — 設定為 **Off (關閉)** 和 **Auto (自動)** (預設值)。
 - **Auto (自動)** 將連接器自動組態為特定的指定 (**COM1** 或 **COM3** 用於 **Serial Port 1 [序列埠 1]**；**COM2** 或 **COM4** 用於 **Serial Port 2 [序列埠 2]**)。

如果您將序列連接器設定為 **Auto (自動)**，並且新增一個含有組態為同一指定的連接器之插卡，電腦會自動將內建連接埠重新對應到下一個共用相同 IRQ 設定的可用連接器指定，如下所述：

與 **COM3** 共用 IRQ4 的 **COM1** (I/O 位址 3F8h) 被重新對應到 **COM3** (I/O 位址 3E8h)。

與 **COM4** 共用 IRQ3 的 **COM2** (I/O 位址 2F8h) 被重新對應到 **COM4** (I/O 位址 2E8h)。

註：當兩個 COM 連接器共用 IRQ 設定時，您可以依需要使用任何一個連接器，但無法同時使用兩個連接器。如果您的電腦執行 Microsoft Windows 95 或 IBM® OS/2® 作業系統，您將無法同時使用兩個序列連接器。如果第二個連接器 (COM3 或 COM4) 亦在使用中，則內建連接器已關閉。

- 1 **Parallel Port (並列埠)** — 設定為 **Mode (模式)**、**I/O Address (I/O 位址)** 和 **DMA Channel (DMA 通道)**。

Mode (模式) 設定為 **PS/2**、**EPP**、**ECP**、**AT** 或 **Off (關閉)**。請根據連接到並列連接器的裝置類型來設定 **Mode (模式)** 選項。若要確定使用的是正確模式，請參閱該裝置隨附的說明文件。

I/O Address (I/O 位址) 設定為 **378h** (預設值)、**278h** 或 **3BCh**。如果將 **Mode (模式)** 設定為 **Off (關閉)**，這些設定將不可用。

註：如果 **Mode (模式)** 已設為 **EPP**，您無法將並列連接器設為 **3BCh**。

僅在 **Mode (模式)** 設定為 **ECP** 時，**DMA Channel (DMA 通道)** 才會顯示。設定為 **DMA 1**、**DMA 3** 或 **Off (關閉)**。

- 1 **IDE Drive Interface (IDE 磁碟機介面)** — 設定為 **Off (關閉)** 和 **Auto (自動)** (預設值)。

Auto (自動) 在必要時會關閉 IDE 介面，以使用安裝於擴充插槽中的控制卡。

- 1 **Diskette Interface (磁片介面)** — 設定為 **Auto (自動)** (預設值)、**Read Only (唯讀)** 和 **Off (關閉)**。

Auto (自動) 在必要時會關閉內建軟式磁碟機控制器，以使用安裝於擴充插槽中的控制卡。

Read Only (唯讀) 會防止電腦的內建軟式磁碟機控制器寫入軟式磁碟機，並啟動 **Auto (自動)**。

- 1 **USB Emulation (USB 模擬)** — 設定為 **On (開啟)** 和 **Off (關閉)**。
- 1 **Primary Video Controller (主影像控制器)** — 設定為 **Auto (自動)** 和 **AGP** (預設值)。

Auto (自動) — 如果僅安裝 AGP 卡，電腦將使用 AGP 卡；如果僅安裝 PCI 卡，電腦將使用 PCI 卡；如果 AGP 卡與 PCI 卡均已安裝，電腦將使用 PCI 卡啟動。

AGP (預設值) — 電腦將使用 AGP 卡。

- 1 **Video DAC Snoop (影像 DAC 監測)** — 設定為 **Off (關閉)** (預設值) 和 **On (開啟)**。

On (開啟) 可以更正影像問題，例如當您使用某些影像卡時，可能出現的色彩不正確或空白視窗之類問題。

Keyboard NumLock (鍵盤數字鎖定) — 設定為 **On (開啟)** 和 **Off (關閉)** (不適用於 84 鍵的鍵盤)。

On (開啟) — 啟動鍵盤最右方的按鍵區域，以提供按鍵上方所示的數字功能。

Off (關閉) — 啟動鍵盤最右方的按鍵區域，以提供按鍵下方標籤所示的游標控制功能。

Memory Information (記憶體資訊) — 表示安裝的記憶體容量、電腦記憶體速度以及 AGP 尺寸。

PCI IRQ Assignment (PCI IRQ 指定) — 指定將哪些 IRQ 線指定給安裝在電腦內的 PCI 裝置。

按 <Enter> 鍵，選擇要變更 IRQ 線的裝置，並按加號 (+) 或減號 (-) 鍵，在可用的 IRQ 線中捲動。

Primary Drive n and Secondary Drive n (主磁碟機 n 和次磁碟機 n) — 設定為 **Auto (自動)** (所有 Dell 公司的 IDE 裝置均應使用此設定) 和 **Off (關閉)**。

Primary Drive n (主磁碟機 n) 可識別連接至主機板上的主 IDE 介面連接器 (標有「IDE1」) 的磁碟機。

Secondary Drive n (次磁碟機 n) 可識別連接至次 IDE 介面連接器 (標有「IDE2」) 上的磁碟機。

註：如果要將一個 IDE 裝置連接至次 IDE 介面上，您的系統上必須要有一個 IDE 裝置連接到主 IDE 介面上。

如果您有疑問

如果電腦在安裝 IDE 磁碟機後第一次啟動時，產生一則磁碟機錯誤訊息，表示您的磁碟機可能無法與自動磁碟機類型偵測功能配合工作。請在任何硬碟機欄位內按 <Alt><D>，以設定硬碟機自動組態功能。

在 POST 期間，電腦會掃描 IDE 通道以尋找支援的裝置，並產生一則摘要訊息。例如，如果電腦偵測到硬碟機連接至主通道，而 CD 光碟機連接至次通道，則會產生以下訊息：

Performing automatic IDE configuration... (執行自動 IDE 組態 ...)

Primary Master: IDE Disk Drive (主控裝置: IDE 磁碟機)

Secondary Master: CD-ROM Reader (次控裝置: CD-ROM 讀取器)

如果電腦在掃描過程中偵測到裝置，會在系統設定程式中將裝置設定為 **Auto (自動)**。如果未列出裝置，電腦會在系統設定程式中將裝置設定為 **Off (關閉)**。

如果在您執行完這些步驟後電腦未重設，請進入系統設定程式並將電腦重新設定為原始工廠設定：

1. 重新啟動電腦。
2. 在電腦重新啟動時，按 <F2> 鍵進入系統設定程式。
3. 當出現系統設定程式螢幕時，請按 <Alt><F> 以載入預設設定。

恢復設定值後，電腦會發出嗶聲。

4. 請確定時間、日期與年份正確，並且 **Secondary Drive 0 (次磁碟機 0)** 選項設定為 **Auto (自動)**。
5. 按 <Esc> 鍵，然後按 <Enter> 鍵以儲存您所作的變更並結束系統設定程式。



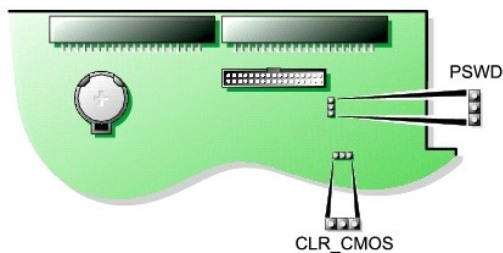

電腦將重新啟動。

跳線設定



注意事項：請確定您在變更跳線設定之前已關閉電腦並拔下了電源線。否則，可能會損壞電腦，或產生難以預料的後果。

若要變更跳線設定，請從插腳中拔出跳線塞，然後仔細地將它插入到指示的插腳中。

跳線	設定	描述
PSWD	 (預設值)	啟用密碼功能
		停用密碼功能
CLR_CMOS		清除 CMOS 設定
 已短接  未短接		

電源按鈕

注意事項：若要關閉電腦，請儘量按正常順序關機。

您可以使用 ACPI 功能來組態 Microsoft Windows 2000 和 Windows XP 作業系統的功能。

啟用 ACPI 的 Windows 2000 和 Windows XP 的電源按鈕功能

動作	結果		
	電腦已開啟且已啟用 ACPI	電腦處於待命模式	電腦已關閉
按下電源按鈕	電腦進入待命模式或關閉 (視作業系統設定而定)	電腦開啟	啟動且電腦開啟
按住電源按鈕 6 秒鐘*	電腦關閉	電腦關閉	啟動且電腦開啟

註：透過按下或按住電源按鈕來關閉電腦可能會導致資料遺失。請僅在作業系統沒有回應時，才使用電源按鈕來關機。

已停用 ACPI 的 Windows 2000 和 Windows XP 的電源按鈕功能

動作	結果		
	電腦已開啟且已停用 ACPI 功能	電腦處於暫停模式	電腦已關閉
按下電源按鈕	電腦立即關閉	電腦立即關閉	啟動且電腦開啟
按住電源按鈕 6 秒鐘*	電腦關閉	電腦關閉	啟動且電腦開啟

註：透過按下或按住電源按鈕來關閉電腦可能會導致資料遺失。請僅在作業系統沒有回應時，才使用電源按鈕來關機。

電腦當機

在您按下電源按鈕後，如果電腦沒有關閉，則電腦可能當機。請按住電源按鈕直到電腦完全關閉 (此過程可能需要幾秒鐘)。如果電腦當機而電源按鈕又無法正常作業，請拔掉電腦上的交流電源線，等待其完全停止執行，再插上交流電源線。如果電腦沒有重新啟動，請按下電源按鈕以重新啟動電腦。

連接 IEEE 1394 裝置

IEEE 1394 是一種數位介面，它可以在電腦與週邊裝置之間轉移大量資料。IEEE 1394 是多媒體裝置的理想選擇，因為它能夠加快資料及大型檔案的傳送速度，使電腦可以直接連接至如數位攝影機之類的裝置。

您的電腦可提供一個附加插卡型的標準 IEEE 1394 連接器。若要獲得有關新增插卡的資訊，請參閱「[安裝插卡](#)」。

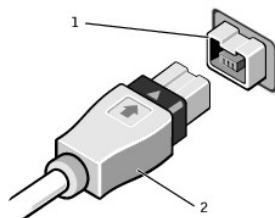

1	IEEE 1394 連接器
2	IEEE 1394 纜線

TAPI

 **註：**請參閱 TAPI 相容插卡隨附的說明文件，以獲得有關使用 TAPI 裝置並驗證插卡適用於您電腦的更多資訊。

您的電腦支援使用標準 TAPI 連接器 (標有 MODEM 或 TELEPHONY 的綠色連接器) 的 TAPI 相容數據機插卡。如果您的數據機支援語音功能，則可以將數據機連接至 TAPI 連接器，然後可將音效喇叭和麥克風用作答錄機或喇叭擴音器。麥克風將您的聲音傳送進電腦，然後透過 TAPI 主機板連接器到數據機卡；而電話呼叫者的聲音透過數據機卡進入到 TAPI 主機板連接器，然後透過喇叭播放出來。透過第三方軟體，您也可以使用此組態在電話上錄製和播放音效檔案。

 **注意：**在您開始執行本章節中的任何程序之前，請留意《系統資訊指南》中的安全指示。

安裝 TAPI 相容數據機插卡

1. 透過**開始**選單，關閉電腦。
2. 確定您的電腦及其連接的裝置均已關閉。在關閉電腦系統後，如果電腦及其連接裝置的電源未自動關閉，請現在關閉它們。

 **注意事項：**若要拔下網路纜線，請先拔下電腦上的網路纜線，然後再從牆上的網路插孔拔下纜線。

3. 從電腦上拔下所有電話或電傳通訊連線。
4. 從電源插座上拔下電腦及其所有連接裝置的電源線，然後按下電源按鈕，以導去主機板上的剩餘電量。
5. [打開機箱蓋](#)。
6. 安裝 TAPI 相容數據機插卡：
 - a. 將 4 針 TAPI 纜線連接至 TAPI 主機板連接器。
若要從主機板上找出 TAPI 連接器，請參閱「[主機板元件](#)」。
 - b. 將纜線的另一端連接至數據機插卡上的 TAPI 連接器。

若要確定插卡上 TAPI 連接器的位置，請參閱插卡的說明文件。

7. [合上機箱蓋](#)。
8. 將電腦和裝置重新連接至電源插座，然後開啟它們的電源。
9. 安裝適當的數據機驅動程式和語音程式。

若要獲得更多資訊，請參閱製造廠商的說明文件和您的 Microsoft® Windows® 說明文件。

安裝 TAPI 音效卡

您可以將數據機連接至 TAPI 相容音效卡連接器 (通常標有 TAD)，然後就可將音效功能用作喇叭擴音器。

1. 透過**開始**選單，關閉電腦。
2. 確定您的電腦及其連接的裝置均已關閉。在關閉電腦系統後，如果電腦及其連接裝置的電源未自動關閉，請現在關閉它們。

 **注意事項：**若要拔下網路纜線，請先拔下電腦上的網路纜線，然後再從牆上的網路插孔拔下纜線。

3. 從電腦上拔下所有電話或電傳通訊連線。
4. 從電源插座上拔下電腦及其所有連接裝置的電源線，然後按下電源按鈕，以導去主機板上的剩餘電量。
5. [打開機箱蓋](#)。
6. 安裝 TAPI 相容音效卡。
7. 將外接式音效裝置連接至音效卡的連接器。請勿將外接式音效裝置連接至電腦前面板或背面板上的麥克風、喇叭/耳機或訊號線來源連接器。
8. 將 4 針 TAPI 纜線連接至 TAPI 音效卡連接器。

若要確定音效卡上 TAPI 連接器的位置，請參閱音效卡的說明文件。

9. 將纜線的另一端連接至數據機插卡上的 TAPI 連接器。

若要確定插卡上 TAPI 連接器的位置，請參閱插卡的說明文件。

10. [合上機箱蓋](#)。
11. 將電腦和裝置重新連接至電源插座，然後開啟它們的電源。
12. [進入系統設定程式](#)，單按 **Integrated Devices (積體裝置)**，然後將 **Sound (音效)** 的設定變更為 **Off (關閉)**。
13. 為新裝置安裝適當的驅動程式。

若要獲得更多資訊，請參閱製造廠商的說明文件和您的 Windows 說明文件。

超執行緒

超執行緒是 Intel® 的一項技術，它透過將一個實體微處理器用作兩個邏輯微處理器，能夠同時執行某些工作，以此提昇整體效能。建議您使用 Windows XP 作業系統，因為 Windows XP 已經過優化，可以充份利用超執行緒技術。雖然許多程式均可得益於超執行緒技術，但有一些程式未被優化以利用超執行緒，因此可能需要軟體製造廠商提供更新。請與軟體製造廠商聯絡，以獲得更新以及有關將超執行緒與軟體配合使用的資訊。

 **註：**只有安裝 3.06 GHz (或更高) 微處理器的電腦才支援超執行緒。

若要確定您的電腦是否使用超執行緒技術，請：

1. 單按**開始**按鈕，在**我的電腦**上單按滑鼠右鍵，然後單按**內容**。
2. 依次單按**硬體**和**裝置管理員**。
3. 在**裝置管理員**視窗中，單按處理器類型旁邊的加號 (+)。如果已啟用超執行緒，則會顯示兩個處理器。

您可以透過**系統設定程式**來啟用或停用超執行緒。若要獲得有關超執行緒的更多資訊，請搜尋 Dell 支援 Web 網站 (support.dell.com) 上的知識庫。

[回到目錄頁](#)

[回到目錄頁](#)

電池

Dell Precision™ 工作站 350 使用者指南

注意：在您開始執行本章節中的任何程序之前，請留意《系統資訊指南》中的安全指示。

幣式電池可維持電腦的組態、日期以及時間資訊，可以使用數年。

如果您每次開啟電腦後都需要重設時間和日期資訊，或螢幕上顯示以下訊息之一，則表明需要更換電池：

Time-of-day not set - please run SETUP program (未設定日期 - 請執行系統設定程式)

或

Invalid configuration information -
please run SETUP program (無效的組態資訊 - 請執行系統設定程式)

或

Strike the F1 key to continue,
F2 to run the setup utility (按 F1 鍵繼續，按 F2 鍵執行系統設定公用程式)

若要確定是否需要更換電池，您可以在系統設定程式中重新輸入時間和日期，然後結束程式以儲存資訊。關閉電腦，並從電源插座上拔下其電源線，等待幾小時，然後重新連接電腦電源並開機，進入系統設定程式。如果系統設定程式中的日期和時間不正確，請更換電池。

沒有電池您亦可操作電腦。但是，如果沒有電池，在電腦關閉或從電源插座上拔下電源線時，組態資訊就會被清除。在此情況下，您必須進入系統設定程式並重設組態選項。

注意：如果新電池安裝不正確，可能會爆炸。請僅以相同或由製造廠商推薦的同類型電池來更換原有的電池。請依照製造廠商的指示丟棄用過的電池。

若要更換電池，請：

註：如果您尚未備份系統設定程式中的組態資訊，請先備份。

1. 透過開始選單，關閉電腦。
2. 確定您的電腦及其連接的裝置均已關閉。在關閉電腦系統後，如果電腦及其連接裝置的電源未自動關閉，請現在關閉它們。

注意事項：若要拔下網路纜線，請先拔下電腦上的網路纜線，然後再從牆上的網路插孔拔下纜線。

3. 從電腦上拔下所有電話或電傳通訊連線。
4. 從電源插座上拔下電腦及其所有連接裝置的電源線，然後按下電源按鈕，以導去主機板上的剩餘電量。
5. 如果您已在背面板的掛鎖扣環上安裝掛鎖，請卸下掛鎖。

注意：為防止觸電，在打開機箱蓋之前，請務必從電源插座中拔下電腦電源線。

注意事項：在觸摸電腦內部的任何元件之前，請觸摸未上漆的金屬表面，如電腦背面的金屬，以導去您身上的靜電。工作時，應經常觸摸未上漆的金屬表面以導去可能損壞內部元件的靜電。

6. 打開機箱蓋。
7. 找到標有 BATTERY 的電池槽。

注意事項：如果您要用鈍器將電池從電池槽中撬出，請小心不要碰到主機板。在您嘗試撬出電池之前，請確定該物件已插入電池與插槽之間的空隙。否則，您可能會撬壞電池槽或損壞主機板上的電路，進而導致主機板損壞。

8. 請用手指或絕緣的鈍器 (例如塑膠螺絲起子)，將電池從插槽中小心撬出以取出電池。
9. 將新電池插入插槽中，使標有「+」的一面向上，並將其卡入到位。

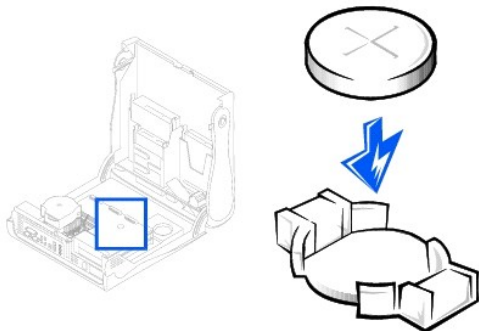

🔔 **注意事項：**若要連接網路纜線，請先將纜線插入牆上的網路插孔，然後將其插入電腦。

10. [合上機箱蓋](#)，將電腦與裝置的電源線插入電源插座。
11. [進入系統設定程式](#)，恢復您在此程序開始之前記錄的設定。
12. 正確處理舊電池。若要獲得更多資訊，請參閱 **《系統資訊指南》**。

[回到目錄頁](#)

[回到目錄頁](#)

清潔您的電腦

Dell Precision™ 工作站 350 使用者指南

- [清潔您的電腦之前](#)
- [電腦、鍵盤和顯示器](#)
- [滑鼠](#)
- [軟式磁碟機](#)
- [CD 和 DVD](#)

清潔您的電腦之前

⚠ 注意：在您開始執行本章節中的任何程序之前，請留意《系統資訊指南》中的安全指示。

1. 透過**開始**選單，關閉電腦。
2. 確定您的電腦及其連接的裝置均已關閉。在關閉電腦系統後，如果電腦及其連接裝置的電源未自動關閉，請現在關閉它們。

➡ 注意事項：若要拔下網路纜線，請先拔下電腦上的網路纜線，然後再從牆上的網路插孔拔下纜線。

3. 從電腦上拔下所有電話或電傳通訊連線。
4. 從電源插座上拔下電腦及其所有連接裝置的電源線，然後按下電源按鈕，以導去主機板上的剩餘電量。

電腦、鍵盤和顯示器

1. 使用帶刷子的吸塵器清除電腦插槽和插孔中的灰塵，以及鍵盤按鍵之間的灰塵。

⚠ 注意事項：請勿用肥皂或含酒精的溶劑擦拭顯示器螢幕。這樣做可能會損壞防反光的保護膜。

1. 若要清潔顯示器螢幕，請用水稍微沾濕乾淨的軟布。如果可能，請使用顯示器防靜電保護膜專用的螢幕清潔棉紙或溶劑。
1. 請用水與清潔劑的混合溶劑 (按 3:1 的比例混合) 沾濕乾淨的軟布，然後使用該軟布擦拭鍵盤、電腦以及顯示器的塑膠部份。對於很難去除的污漬，請用沾有少量異丙醇的軟布擦拭。

請勿將布浸泡在溶劑中或將溶劑滴落到電腦或鍵盤內部。

滑鼠

如果您的螢幕游標跳動或移動不規則，請清潔滑鼠。若要清潔非光學式滑鼠，請：

1. 逆時針方向轉動滑鼠底部的定位環，然後取出滾球。
2. 用無絨的乾淨布擦拭滾球。
3. 向圓球的固定框架內輕輕吹氣，清除灰塵和毛絮。
4. 如果滾球固定框架內部的滾軸上有污垢塊，請用沾有少量異丙醇的棉棒清潔滾軸。
5. 如果滾軸方向偏離，請將它們重新置中在各自的軌道內。確保棉花棒上的絨毛沒有殘留在滾軸上。
6. 裝回滾球與定位環。順時針旋轉定位器扣環蓋，直至其卡入到位。

軟式磁碟機

⚠ 注意事項：請勿嘗試使用棉花棒來清潔軟式磁碟機的磁頭。您可能會不小心弄偏磁頭，使磁碟機無法作業。

請使用市面上可買到的清潔套件來清潔軟式磁碟機。這些套件包含預處理過的軟式磁碟，可用來清除在正常作業期間積聚的污垢。

CD 和 DVD

1. 請握住光碟的外側邊緣。也可以接觸中心孔的內側邊緣。

 **注意事項：**請勿沿光碟的圓周方向擦拭，以免損壞光碟表面。

2. 請使用無絨的軟布，沿著光碟中心到外側邊緣的直線方向，輕輕擦拭光碟的底面 (沒有標籤的一面)。

對於難以去除的污垢，請嘗試使用水或用水稀釋的中性皂液。您也可以從市面上購買清潔光碟的產品，以保護光碟免受灰塵、指印和刮傷的損壞。用於清潔 CD 的產品也可以用於清潔 DVD。

[回到目錄頁](#)

[回到目錄頁](#)

與 Dell 公司聯絡

Dell Precision™ 工作站 350 使用者指南

若要以電子方式與 Dell 公司聯絡，您可以存取以下 Web 站：

- 1 www.dell.com
- 1 support.dell.com (技術支援)
- 1 premiersupport.dell.com (為教育、政府、醫療機構及大/中型企業客戶 [包括貴賓客戶、鉑金客戶及黃金客戶] 提供的技術支援)

若要獲得您所在國家/地區的特定 Web 站台位址，請在下表中查找相應的國家/地區部份。

註： 免付費電話適於在所列國家/地區境內使用。

需要與 Dell 公司聯絡時，請使用下表提供的電子郵件位址、電話號碼及代碼。如果您需要援助以判斷應該使用哪些代碼，請與當地或國際電話接線生聯絡。

國家/地區 (城市) 國際通話代碼 國家/地區號碼 城市碼	部門名稱或服務區域、 Web 站台和電子郵件位址	區碼、 當地號碼和 免付費專線號碼
安圭拉	一般支援	免付費專線：800-335-0031
安地卡及巴布達	一般支援	1-800-805-5924
阿根廷 (布宜諾賽利斯)	Web 站台： www.dell.com.ar	
國際通話代碼：00	技術支援和客戶關懷中心	免付費專線：0-800-444-0733
國家/地區號碼：54	銷售部	0-810-444-3355
城市碼：11	技術支援傳真	1145157139
	客戶關懷中心傳真	1145157138
阿魯巴	一般支援	免付費專線：800-1578
澳大利亞 (雪梨)	電子郵件 (澳大利亞)： au_tech_support@dell.com	
國際通話代碼：0011	電子郵件 (紐西蘭)： nz_tech_support@dell.com	
國家/地區號碼：61	家庭和小型企業	1-300-65-55-33
城市碼：2	政府和企業界	免付費專線：1-800-633-559
	優先帳戶分部 (PAD)	免付費專線：1-800-060-889
	客戶關懷中心	免付費專線：1-800-819-339
	公司銷售部	免付費專線：1-800-808-385
	交易銷售部	免付費專線：1-800-808-312
	傳真	免付費專線：1-800-818-341
奧地利 (維也納)	Web 站台： support.euro.dell.com	
國際通話代碼：900	電子郵件： tech_support_central_europe@dell.com	
國家/地區號碼：43	家庭/小型企業銷售部	01 795 67602
城市碼：1	家庭/小型企業傳真	01 795 67605
	家庭/小型企業客戶關懷中心	01 795 67603
	優先帳戶/公司客戶關懷中心	06608056
	家庭/小型企業技術支援	01 795 67604
	優先帳戶/公司技術支援	06608779
	總機	01 491 040
巴哈馬	一般支援	免付費專線：1-866-278-6818
巴貝多	一般支援	1-800-534-3066
比利時 (布魯塞爾)	Web 站台： support.euro.dell.com	
國際通話代碼：00	電子郵件： tech_be@dell.com	
國家/地區號碼：32	電子郵件 (供法語系客戶使用)： support.euro.dell.com/be/fr/emaildell/	
城市碼：2	技術支援	02 481 9288
	客戶關懷中心	02 481 91 19
	家庭/小型企業銷售部	免付費專線：0800 16884
	公司銷售部	02 481 91 00
	傳真	02 481 92 99
	總機	02 481 91 00
百慕達	一般支援	1-800-342-0671
玻利維亞	一般支援	免付費專線：800-10-0238
巴西	Web 站台： www.dell.com/br	
國際通話代碼：00	客戶支援、技術支援	0800903355

國家/地區號碼：55 城市碼：51	技術支援傳真	514815470
	客戶關懷中心傳真	514815480
英屬維爾京群島	銷售部	0800903390
	一般支援	免付費專線：1-866-278-6820
汶萊 國家/地區號碼：673	客戶技術支援 (馬來西亞檳榔嶼)	6046334966
	客戶服務 (馬來西亞檳榔嶼)	6046334949
	交易銷售部 (馬來西亞檳榔嶼)	6046334955
加拿大 (北約克，安大略) 國際通話代碼：011	自動化訂購狀態查詢系統	免付費專線：1-800-433-9014
	AutoTech (自動化技術支援)	免付費專線：1-800-247-9362
	客戶關懷中心 (多倫多以外地區)	免付費專線：1-800-326-9463
	客戶關懷中心 (多倫多市內地區)	416758-2400
	客戶技術支援	免付費專線：1-800-847-4096
	銷售部 (多倫多以外地區的直銷)	免付費專線：1-800-387-5752
	銷售部 (多倫多市內地區的直銷)	416758-2200
	銷售部 (聯邦政府、教育及醫療機構)	免付費專線：1-800-567-7542
	銷售部 (主要帳戶)	免付費專線：1-800-387-5755
	TechFax	免付費專線：1-800-950-1329
開曼群島	一般支援	1-800-805-7541
智利 (聖地牙哥) 國家/地區號碼：56 城市碼：2	銷售、客戶支援與技術支援服務	免付費專線：1230-020-4823
中國 (廈門) 國家/地區號碼：86 城市碼：592	技術支援 Web 站台：support.ap.dell.com/china	
	技術支援電子郵件：cn_support@dell.com	
	技術支援傳真	8181350
	家庭和小型企業技術支援	免付費專線：8008582437
	公司帳戶技術支援	免付費專線：800 858 2333
	客戶體驗	免付費專線：8008582060
	家庭和小型企業	免付費專線：8008582222
	優先帳戶分部	免付費專線：8008582062
	大型公司帳戶 (GCP)	免付費專線：8008582055
	大型公司帳戶 (重要帳戶)	免付費專線：8008582628
	大型公司帳戶 (北部地區)	免付費專線：8008582999
	大型公司帳戶 (北部地區政府及教育機構)	免付費專線：8008582955
	大型公司帳戶 (東部地區)	免付費專線：8008582020
	大型公司帳戶 (東部地區政府及教育機構)	免付費專線：8008582669
	大型公司帳戶 (Queue Team)	免付費專線：8008582572
	大型公司帳戶 (南部地區)	免付費專線：8008582355
大型公司帳戶 (西部地區)	免付費專線：8008582811	
大型公司帳戶 (備用零件)	免付費專線：8008582621	
哥倫比亞	一般支援	980-9-15-3978
哥斯大黎加	一般支援	0800-012-0435
捷克共和國 (布拉格) 國際通話代碼：00 國家/地區號碼：420 城市碼：2	Web 站台：support.euro.dell.com	
	電子郵件：czech_dell@dell.com	
	技術支援	02 22 83 27 27
	客戶關懷中心	02 22 83 27 11
	傳真	02 22 83 27 14
	TechFax	02 22 83 27 28
	總機	02 22 83 27 11
丹麥 (哥本哈根) 國際通話代碼：00 國家/地區號碼：45	Web 站台：support.euro.dell.com	
	電子郵件支援 (可攜式電腦)：den_nbk_support@dell.com	
	電子郵件支援 (桌上型電腦)：den_support@dell.com	
	電子郵件支援 (伺服器)：Nordic_server_support@dell.com	
	技術支援	70230182
	客戶關懷中心 (Relational)	70230184
	家庭/小型企業客戶關懷中心	32875505
	總機 (Relational)	32871200
	傳真總機 (Relational)	32871201
總機 (家庭/小型企業)	32875000	

	傳真總機 (家庭/小型企業)	32875001
多米尼克	一般支援	免付費專線：1-866-278-6821
多明尼加共和國	一般支援	1-800-148-0530
厄瓜多	一般支援	免付費專線：999-119
薩爾瓦多	一般支援	01-899-753-0777
芬蘭 (赫爾辛基) 國際電話代碼：990 國家/地區號碼：358 城市碼：9	Web 站台：support.euro.dell.com	
	電子郵件：fin_support@dell.com	
	電子郵件支援 (伺服器)：Nordic_support@dell.com	
	技術支援	09 253 313 60
	技術支援傳真	09 253 313 81
	客戶關懷中心 (Relational)	09 253 313 38
	家庭/小型企業客戶關懷中心	09 693 791 94
	傳真	09 253 313 99
	總機	09 253 313 00
法國 (巴黎) (蒙特佩利爾) 國際電話代碼：00 國家/地區號碼：33 城市碼：(1) (4)	Web 站台：support.euro.dell.com	
	電子郵件：support.euro.dell.com/fr/fr/emaildell/	
	家庭和小型企業	
	技術支援	0825 387 270
	客戶關懷中心	0825 823 833
	總機	0825 004 700
	總機 (從法國以外的地區致電)	04 99 75 4000
	銷售部	0825 004 700
	傳真	0825 004 701
	傳真 (從法國以外的地區致電)	04 99 75 4001
	公司	
	技術支援	0825 004 719
	客戶關懷中心	0825 338 339
	總機	01 55 94 71 00
	銷售部	01 55 94 71 00
	傳真	01 55 94 71 01
德國 (朗根) 國際電話代碼：00 國家/地區號碼：49 城市碼：6103	Web 站台：support.euro.dell.com	
	電子郵件：tech_support_central_europe@dell.com	
	技術支援	06103766-7200
	家庭/小型企業客戶關懷中心	0180-5-224400
	通用客戶關懷中心	06103766-9570
	優先帳戶客戶關懷中心	06103766-9420
	大型帳戶客戶關懷中心	06103766-9560
	公共帳戶客戶關懷中心	06103766-9555
	總機	06103766-7000
格瑞那達	一般支援	免付費專線：1-866-540-3355
瓜地馬拉	一般支援	1-800-999-0136
蓋亞納	一般支援	免付費專線：1-877-270-4609
香港 國際電話代碼：001 國家/地區號碼：852	技術支援 (Dimension™ 和 Inspiron™)	29693188
	技術支援 (OptiPlex™、Latitude™ 和 Dell Precision™)	29693191
	客戶服務 (非技術售後服務問題)	800938291
	交易銷售部	免付費專線：800964109
	大型公司帳戶 (HK)	免付費專線：800964108
大型公司帳戶 (GCP HK)	免付費專線：800903708	
印度	技術支援	1600338045
	銷售部	1600338044
愛爾蘭 (切里伍德) 國際電話代碼：16 國家/地區號碼：353 城市碼：1	Web 站台：support.euro.dell.com	
	電子郵件：dell_direct_support@dell.com	
	愛爾蘭技術支援	1850543543
	英國技術支援 (僅在英國國內撥打)	08709080800
	家庭使用者客戶關懷中心	01 204 4095
	小型企業客戶關懷中心	01 204 4444
	英國客戶關懷中心 (僅在英國國內撥打)	08709060010
	公司客戶關懷中心	01 204 4003
愛爾蘭銷售部	01 204 4444	

	英國銷售部 (僅在英國國內撥打)	08709074000
	銷售傳真	012040144
	傳真	012045960
	總機	012044444
義大利 (米蘭) 國際通話代碼：00 國家/地區號碼：39 城市碼：02	Web 站台： support.euro.dell.com	
	電子郵件： support.euro.dell.com/it/it/emaildell/	
	家庭和小型企業	
	技術支援	0257782690
	客戶關懷中心	0269682114
	傳真	0269682113
	總機	0269682112
	公司	
	技術支援	0257782690
	客戶關懷中心	0257782555
	傳真	0257503530
總機	02577821	
牙買加	一般支援 (僅在牙買加國內撥打)	1-800-682-3639
日本 (川崎) 國際通話代碼：001 國家/地區號碼：81 城市碼：44	Web 站台： support.jp.dell.com	
	技術支援 (伺服器)	免付費專線：0120-198-498
	日本以外地區的技術支援 (伺服器)	81-44-556-4162
	技術支援 (Dimension™ 和 Inspiron™)	免付費專線：0120-198-226
	日本以外地區的技術支援 (Dimension 和 Inspiron)	81-44-520-1435
	技術支援 (Dell Precision™、OptiPlex™ 和 Latitude™)	免付費專線：0120-198-433
	日本以外地區的技術支援 (Dell Precision、OptiPlex 和 Latitude)	81-44-556-3894
	24 小時自動訂購服務	044-556-3801
	客戶關懷中心	044-556-4240
	企業銷售分部 (不超過 400 名員工)	044-556-1465
	優先帳戶銷售分部 (超過 400 名員工)	044-556-3433
	大型公司帳戶銷售部 (超過 3500 名員工)	044-556-3430
	公共銷售部 (政府、教育及醫療機構)	044-556-1469
	通用 (日本)	044-556-3469
	個別使用者	044-556-1760
Faxbox 服務	044-556-3490	
總機	044-556-4300	
韓國 (漢城) 國際通話代碼：001 國家/地區號碼：82 城市碼：2	技術支援	免付費專線：080-200-3800
	銷售部	免付費專線：080-200-3600
	客戶服務 (韓國漢城)	免付費專線：080-200-3800
	客戶服務 (馬來西亞檳榔嶼)	6046334949
	傳真	2194-6202
	總機	2194-6000
拉丁美洲	客戶技術支援 (美國德克薩斯州奧斯丁)	512728-4093
	客戶服務 (美國德克薩斯州奧斯丁)	512728-3619
	傳真 (技術支援和客戶服務) (美國德克薩斯州奧斯丁)	512728-3883
	銷售部 (美國德克薩斯州奧斯丁)	512728-4397
	銷售傳真 (美國德克薩斯州奧斯丁)	512728-4600
		或 512 728-3772
盧森堡 國際通話代碼：00 國家/地區號碼：352	Web 站台： support.euro.dell.com	
	電子郵件： tech_be@dell.com	
	技術支援 (比利時布魯塞爾)	024819288
	家庭/小型企業銷售部 (比利時布魯塞爾)	免付費專線：080016884
	公司銷售部 (比利時布魯塞爾)	024819100
	客戶關懷中心 (比利時布魯塞爾)	024819119
	傳真 (比利時布魯塞爾)	024819299
	總機 (比利時布魯塞爾)	024819100
澳門 國家/地區號碼：853	技術支援	免付費專線：0800582
	客戶服務 (馬來西亞檳榔嶼)	6046334949
	交易銷售部	免付費專線：0800581
馬來西亞 (檳榔嶼)	技術支援	免付費專線：1800888298

國際通話代碼：00	客戶服務	046334949
國家/地區號碼：60	交易銷售部	免付費專線：1800888202
城市碼：4	公司銷售部	免付費專線：1800888213
墨西哥	客戶技術支援	001-877-384-8979 或 001-877-269-3383
國際通話代碼：00	銷售部	50-81-8800 或 01-800-888-3355
國家/地區號碼：52	客戶服務	001-877-384-8979 或 001-877-269-3383
	總線	50-81-8800 或 01-800-888-3355
蒙瑟拉特	一般支援	免付費專線：1-866-278-6822
荷蘭安地列斯群島	一般支援	001-800-882-1519
荷蘭 (阿姆斯特丹)	Web 站台：support.euro.dell.com	
國際通話代碼：00	電子郵件 (技術支援)：	
國家/地區號碼：31	(企業)：nl_server_support@dell.com	
城市碼：20	(Latitude)：nl_latitude_support@dell.com	
	(Inspiron)：nl_inspiron_support@dell.com	
	(Dimension)：nl_dimension_support@dell.com	
	(OptiPlex)：nl_optiplex_support@dell.com	
	(Dell Precision)：nl_workstation_support@dell.com	
	技術支援	0206744500
	技術支援傳真	0206744766
	家庭/小型企業客戶關懷中心	0206744200
	客戶關懷中心 (Relational)	0206744325
	家庭/小型企業銷售部	0206745500
	銷售部 (Relational)	0206745000
	家庭/小型企業銷售部傳真	0206744775
	銷售部傳真 (Relational)	0206744750
	總機	0206745000
	總機傳真	0206744750
紐西蘭	電子郵件 (紐西蘭)：nz_tech_support@dell.com	
國際通話代碼：00	電子郵件 (澳大利亞)：au_tech_support@dell.com	
國家/地區號碼：64	家庭和小型企業	0800446255
	政府和企業界	0800444617
	銷售部	0800441567
	傳真	0800441566
尼加拉瓜	一般支援	001-800-220-1006
挪威 (利薩克)	Web 站台：support.euro.dell.com	
國際通話代碼：00	電子郵件支援 (可攜式電腦)：nor_nbk_support@dell.com	
國家/地區號碼：47	電子郵件支援 (桌上型電腦)：nor_support@dell.com	
	電子郵件支援 (伺服器)：nordic_server_support@dell.com	
	技術支援	67116882
	客戶關懷中心 (Relational)	67117514
	家庭/小型企業客戶關懷中心	23162298
	總機	67116800
	傳真總機	67116865
巴拿馬	一般支援	001-800-507-0962
秘魯	一般支援	0800-50-669
波蘭 (華沙)	Web 站台：support.euro.dell.com	
國際通話代碼：011	電子郵件：pl_support@dell.com	
國家/地區號碼：48	客戶服務電話	5795700
城市碼：22	客戶關懷中心	5795999
	銷售部	5795999

	客戶服務傳真	5795 806
	接待櫃台傳真	5795 998
	總機	5795 999
葡萄牙	電子郵箱： support.euro.dell.com/es/es/emaiddell/	
國際通話代碼： 00	技術支援	800834077
國家/地區號碼： 35	客戶關懷中心	800300415 或 800834075
	銷售部	800300410 或 800300411 或 800300412 或 1214220710
	傳真	1214240112
波多黎各	一般支援	1-800-805-7545
聖啟斯和尼維斯	一般支援	免付費專線：1-877-441-4731
聖露西亞	一般支援	1-800-882-1521
聖文森	一般支援	免付費專線：1-877-270-4609
新加坡 (新加坡)	技術支援	免付費專線：8006011051
國際通話代碼： 005	客戶服務 (馬來西亞檳榔嶼)	604633 4949
國家/地區號碼： 65	交易銷售部	免付費專線：8006011054
	公司銷售部	免付費專線：8006011053
南非 (約翰尼斯堡)	Web 站台： support.euro.dell.com	
國際通話代碼： 09/091	電子郵箱： dell_za_support@dell.com	
國家/地區號碼： 27	技術支援	0117097710
城市碼： 11	客戶關懷中心	0117097707
	銷售部	0117097700
	傳真	0117060495
	總機	0117097700
東南亞及太平洋國家和地區	客戶技術支援、客戶服務與銷售部 (馬來西亞檳榔嶼)	6046334810
西班牙 (馬德里)	Web 站台： support.euro.dell.com	
國際通話代碼： 00	電子郵箱： support.euro.dell.com/es/es/emaiddell/	
國家/地區號碼： 34	家庭和小型企業	
城市碼： 91	技術支援	902100130
	客戶關懷中心	902118540
	銷售部	902118541
	總機	902118541
	傳真	902118539
	公司	
	技術支援	902100130
	客戶關懷中心	902118546
	總機	917229200
	傳真	917229583
瑞典 (烏普蘭斯韋斯比)	Web 站台： support.euro.dell.com	
國際通話代碼： 00	電子郵箱： swe_support@dell.com	
國家/地區號碼： 46	Latitude 和 Inspiron 的電子郵件支援： Swe-nbk_kats@dell.com	
城市碼： 8	OptiPlex 的電子郵件支援： Swe_kats@dell.com	
	伺服器的電子郵件支援： Nordic_server_support@dell.com	
	技術支援	0859005199
	客戶關懷中心 (Relational)	0859005642
	家庭/小型企業客戶關懷中心	0858770527
	員工購買計畫 (EPP) 支援	201401444
	傳真技術支援	0859005594
	銷售部	0859005185
瑞士 (日內瓦)	Web 站台： support.euro.dell.com	
國際通話代碼： 00	電子郵箱： swisstech@dell.com	
國家/地區號碼： 41	電子郵箱 (供法語系 HSB 和公司客戶使用)： support.euro.dell.com/ch/fr/emaiddell/	
城市碼： 22	技術支援 (家庭和小型企業)	0844811411
	技術支援 (公司)	0844822844
	客戶關懷中心 (家庭和小型企業)	0848802202
	客戶關懷中心 (公司)	0848821721
	傳真	0227990190
	總機	0227990101

台灣地區 國際通話代碼：002 國家/地區號碼：886	技術支援 (可攜式和桌上型電腦)	免付費專線：00801861011
	技術支援 (伺服器)	免付費專線：0080601256
	交易銷售部	免付費專線：0080651228 或 0800 33 556
	公司銷售部	免付費專線：0080651227 或 0800 33 555
泰國 國際通話代碼：001 國家/地區號碼：66	技術支援	免付費專線：088060007
	客戶服務 (馬來西亞檳榔嶼)	6046334949
	銷售部	免付費專線：088060009
千里達/托貝哥	一般支援	1-800-805-8035
土克斯和開科斯群島	一般支援	免付費專線：1-866-540-3355
英國 (布雷克渥) 國際通話代碼：00 國家/地區號碼：44 城市碼：1344	Web 站台： support.euro.dell.com	
	客戶關懷中心 Web 站台： dell.co.uk/lca/customerservices	
	電子郵件： dell_direct_support@dell.com	
	技術支援 (公司/優先帳戶/PAD [1000 名以上員工])	08709080500
	技術支援 (直接/PAD 和一般)	08709080800
	通用帳戶客戶關懷中心	01344373185 或 01344373186
	家庭和小型企業客戶關懷中心	08709060010
	公司客戶關懷中心	08709080500
	優先帳戶 (500 - 5000 名員工) 客戶關懷中心	01344373196
	中央政府客戶關懷中心	01344373193
	地方政府與教育機構客戶關懷中心	01344373199
	醫療機構客戶關懷中心	01344373194
	家庭和小型企業銷售部	08709074000
	公司/公營企業部門銷售部	01344860456
烏拉圭	一般支援	免付費專線：000-413-598-2521
美國 (德克薩斯州奧斯丁) 國際通話代碼：011 國家/地區號碼：1	自動化訂購狀態查詢服務	免付費專線：1-800-433-9014
	AutoTech (可攜式和桌上型電腦)	免付費專線：1-800-247-9362
	用戶 (家庭和家用辦公室)	
	技術支援	免付費專線：1-800-624-9896
	客戶服務	免付費專線：1-800-624-9897
	DellNet™ 服務與支援	免付費專線：1-877-Dellnet (1-877-335-5638)
	軟體應用程式支援	免付費專線：1-800-433-9005
	員工購買計畫 (EPP) 客戶	免付費專線：1-800-695-8133
	金融服務 Web 站台： www.dellfinancialservices.com	
	金融服務 (租賃/貸款)	免付費專線：1-877-577-3355
	金融服務 (Dell 優先帳戶 [DPA])	免付費專線：1-800-283-2210
	企業	
	服務與技術支援	免付費專線：1-800-822-8965
	員工購買計畫 (EPP) 客戶	免付費專線：1-800-695-8133
	放映機技術支援	免付費專線：1-877-459-7298
	公共部門 (政府、教育及醫療機構)	
	服務與技術支援	免付費專線：1-800-456-3355
	員工購買計畫 (EPP) 客戶	免付費專線：1-800-234-1490
	Dell 銷售部	免付費專線：1-800-289-3355 或免付費專線：1-800-879-3355
	Dell Outlet Store (以舊翻新的 Dell 電腦)	免付費專線：1-888-798-7561
	軟體和週邊裝置銷售部	免付費專線：1-800-671-3355
	備用零件銷售部	免付費專線：1-800-357-3355
	延伸服務和保固銷售部	免付費專線：1-800-247-4618
傳真	免付費專線：1-800-727-8320	
為耳聾、聽力困難或語言障礙者提供的 Dell 服務	免付費專線：1-877-DELLTTY (1-877-335-5889)	
美屬維爾京群島	一般支援	1-877-673-3355

[回到目錄頁](#)

[回到目錄頁](#)

獲得幫助

Dell Precision™ 工作站 350 使用者指南

- [技術援助](#)
- [訂單問題](#)
- [產品資訊](#)
- [退回部件以便進行保固維修或退款](#)
- [在您致電之前](#)

技術援助

如果您需要幫助以解決技術問題，Dell 公司願意隨時為您服務。

▲ 注意：如果您需要卸下機箱蓋，請先從所有電源插座上拔下電腦電源線和數據機纜線。

1. 完成「[解決問題](#)」中的程序。
2. 執行 Dell 診斷程式。
3. 複印一份[診斷核對清單](#)並填妥。
4. 透過 Dell 支援 (support.dell.com)，您可以使用 Dell 提供的範圍廣泛的線上服務，以協助您進行安裝和故障排除程序。
5. 如果前面的步驟無法解決問題，請與 Dell 公司聯絡。

註：請使用電腦附近或電腦旁邊的電話致電技術支援人員，以便技術支援人員協助您執行必要的作業程序。

註：Dell 的快速服務代碼系統並非在所有的國家和地區都適用。

聽到 Dell 自動化電話系統發出的提示時，請輸入快速服務代碼，以便將電話直接轉給相關的支援人員。如果您沒有快速服務代碼，請開啟 **Dell Accessories (Dell 附屬應用程式)** 資料夾，連按兩下 **Express Service Code (快速服務代碼)** 圖示，然後按照指示進行操作。

若要獲得有關使用技術支援服務的說明，請參閱「[技術支援服務](#)」。

註：美國大陸以外的某些地方可能無法使用以下某些服務。請致電您當地的 Dell 代理商，以獲得有關可用性方面的資訊。

線上服務

您可以在 support.dell.com 上存取 Dell 支援。請在 **WELCOME TO DELL SUPPORT** 網頁上選擇您所在的地區，然後填妥存取輔助工具和資訊所需的詳細資料。

使用以下位址，您可以用電子方式聯絡 Dell：

- 1 World Wide Web

www.dell.com/

www.dell.com/ap/ (僅限於亞太地區)

www.euro.dell.com (僅限於歐洲)

www.dell.com/la/ (僅限於拉丁美洲國家/地區)

- 1 匿名檔案傳送通訊協定 (FTP)

ftp.dell.com/

登入為使用者 `anonymous`，並以您的電子郵箱位址作為密碼。

- 1 電子支援服務

mobile_support@us.dell.com

support@us.dell.com

apsupport@dell.com (僅限於亞太地區)

support.euro.dell.com (僅限於歐洲)

- 1 電子報價服務

sales@dell.com

apmarketing@dell.com (僅限於亞太地區)

- 1 電子資訊服務

info@dell.com

AutoTech 服務

Dell 的自動化技術支援服務 (AutoTech) 為您提供預先錄製的內容，以解答 Dell 客戶最常提出的有關可攜式和桌上型電腦的問題。

在您致電 AutoTech 時，請使用按鍵式電話來選擇與您的問題相關的主題。

AutoTech 為您提供每週 7 天，每天 24 小時的服務。您也可以透過技術支援服務來存取這項服務。若要獲得有關的電話號碼，請參閱您所在地區的[聯絡號碼](#)。

自動化訂購狀態查詢服務

若要查詢您訂購的所有 Dell 產品的狀態，可以訪問 support.dell.com，或者致電自動化訂購狀態查詢服務。一個預先錄製的聲音將提示您輸入有關查找和報告該訂單所需的資訊。若要獲得有關的電話號碼，請參閱您所在地區的[聯絡號碼](#)。

技術支援服務

Dell 每天 24 小時，每週 7 天為您提供技術支援服務，解答有關 Dell 硬體的問題。Dell 的技術支援人員將使用電腦診斷程式，快速準確地解答您的問題。

若要聯絡 Dell 公司的技術支援服務，請參閱「[技術援助](#)」，然後再撥「[與 Dell 公司聯絡](#)」中列出的您所在國家/地區的電話號碼。

訂單問題

如果您的訂單出現問題，如缺少零件、零件錯誤或帳單不正確等，請與 Dell 公司聯絡，以獲得客戶援助服務。在您致電時，請準備好您的發票或包裝記錄。若要獲得有關的電話號碼，請參閱您所在地區的[聯絡號碼](#)。

產品資訊

如果您需要有關可從 Dell 購買的其他產品資訊，或者您想訂購產品，請訪問 Dell Web 網站 (www.dell.com)。若要獲得向銷售專員諮詢的電話號碼，請參閱您所在地區的「[聯絡號碼](#)」。

退回部件以便進行保固維修或退款

無論您退回部件以便進行維修還是要求退款，請按照以下說明準備好所有要退回的部件：

1. 致電 Dell 公司以取得一個退回材料授權號碼，然後將它清楚地寫在包裝箱外易於看到的地方。
若要獲得有關的電話號碼，請參閱您所在地區的[聯絡號碼](#)。
2. 附上發票的複印件和一封寫明退回原因的信函。
3. 附上一份[診斷核對清單](#)，寫明您執行過的測試及所有 Dell 診斷程式報告的錯誤訊息。
4. 如果是要求退款，請附上退回部件的所有附件 (電源線、軟體磁片、指南等)。
5. 請使用該設備原來的 (或類似的) 包裝材料來包裝。

您必須支付運輸費用，支付退回產品的保險，並承擔運輸至 Dell 公司途中遺失的風險。本公司不接受以貨到付款 (C.O.D.) 方式寄送的包裹。

退回的貨品如果不符合上述任何一項要求，Dell 公司的接收部門將拒絕接收並會將其退還給您。

在您致電之前

註：致電時請準備好您的快速服務代碼。該代碼可讓 Dell 的自動化支援電話系統更有效地引導您進行電話諮詢。

請記住填寫[診斷核對清單](#)。如有可能，請在致電 Dell 尋求技術援助之前先開啟電腦，並使用電腦附近的電話與 Dell 公司聯絡。技術人員可能會要求您在鍵盤上鍵入一些指令，轉述操作細節；或者嘗試執行只限於在該系統上進行的其他故障排除步驟。請確定電腦說明文件就在旁邊。

 **注意：**拆裝電腦內部元件之前，請閱讀「使用者指南」中的安全指示。

診斷核對清單
姓名：
日期：
地址：
電話號碼：
服務標籤 (電腦背面的條碼)：
快速服務代碼：
退回材料授權號碼 (如果已經由 Dell 支援技術人員提供)：
作業系統和版本：

裝置：
擴充卡：
您有連接至網路嗎？是 否
網路、版本和網路配接器：
程式和版本：
請參閱您的作業系統說明文件，以確定系統啟動檔的內容。如果電腦已連接至印表機，請列印每份檔案。否則，請在致電 Dell 之前，記錄每份檔案的內容。
錯誤訊息、嗶聲代碼或診斷故障碼：
問題描述和您執行過的故障排除程序：

[回到目錄頁](#)

[回到目錄頁](#)

人體工學操作習慣

Dell Precision™ 工作站 350 使用者指南

- ⚠ **注意：**不正確或長時間使用鍵盤可能會導致傷害。
- ⚠ **注意：**長時間注視顯示器螢幕可能會使眼睛疲勞。

安裝和使用您的電腦時，為了舒適而有效地工作，請注意以下人體工學規範：

- 1 放置電腦時，將顯示器和鍵盤擺在您工作時座位的正前方。您可以使用專用的電腦架 (從 Dell 和其他地方購買)，以幫助您將鍵盤擺放在正確的位置上。
- 1 調整顯示器的位置，使它與眼睛保持舒適的檢視距離 (通常為 510 至 610 公釐 [20 至 24 吋])。
- 1 當您坐在顯示器前面時，確定螢幕與您的眼睛等高或稍低。
- 1 調整顯示器的角度、對比度與亮度設定值，以及您周圍的照明裝置與光線 (如頂燈、桌燈以及附近窗戶的窗簾或百葉窗)，使顯示器螢幕的反射及閃爍減至最低。
- 1 使用能提供較好背部支撐的椅子。
- 1 使用鍵盤或滑鼠時，讓前臂與手腕保持在自然舒適的水平位置。
- 1 使用鍵盤或滑鼠時，要留出供手部休息的空間。
- 1 使上臂自然垂放於身體兩側。
- 1 坐直，雙腳放在地板上並保持大腿水平。
- 1 坐在椅子上時，請務必讓雙腿的重量落在腳上而不是座位的前緣。如有必要，請調整椅子的高度或使用腳墊，以保持正確的坐姿。
- 1 經常改變您的作業活動，並且妥善安排您的工作，避免長時間不停地打字。停止打字時，多做一些雙手並用的事情。

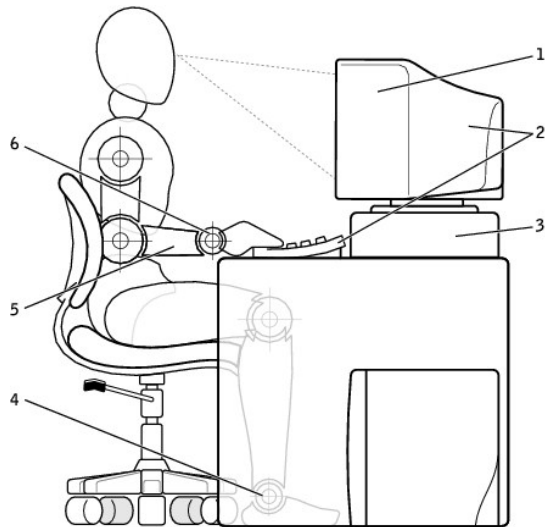

1 顯示器螢幕與眼睛等高或稍低	4 雙腳平放在地板上
2 顯示器與鍵盤位於使用者的正前方	5 手臂與桌面同高
3 顯示器腳架	6 手腕放鬆且保持水平

[回到目錄頁](#)

[回到目錄頁](#)

詞彙表

Dell Precision™ 工作站 350 使用者指南

[英文字母](#) [四畫](#) [五畫](#) [六畫](#) [七畫](#) [八畫](#) [九畫](#) [十畫](#) [十一畫](#) [十二畫](#) [十三畫](#) [十四畫](#) [十五畫](#) [十六畫](#) [十八畫](#) [十九畫](#) [二十一畫](#) [二十二畫](#) [二十三畫](#)

英文字母

AC — 交流電 — 一種電流形式，將交流電變壓器的電源線插入電源插座後，這種電流形式將為電腦提供電力。

ACPI — 進階組態和電源介面 — 一種電源管理規格，可讓 Microsoft® Windows® 作業系統將電腦置於待命模式或休眠模式，以節省分配給連接至電腦的每個裝置的電量。

AGP — 加速圖形連接埠 — 一種專用的圖形連接埠，允許將系統記憶體用於與影像相關的工作。由於影像電路與電腦記憶體之間的介面速度更快，所以 AGP 能夠提供圓潤的全彩視訊影像。

ASF — 警報標準格式 — 一種標準，用於定義向管理控制台報告硬體和軟體警報的機制。ASF 的設計使其與平台和作業系統無關。

BIOS — 基本輸入/輸出系統 — 用作電腦硬體與作業系統之間的介面的一種程式 (或公用程式)。除非您知道此程式的設定對電腦的影響，否則請勿變更這些設定。此程式也稱為系統設定程式。

bps — 每秒位元數 — 用於測量資料傳送速度的標準單位。

BTU — 英制熱量單位 — 熱量輸出的測量單位。

C — 攝氏 — 一種溫度測量系統，其中 0° 為水的冰點，100° 為水的沸點。

CD — 光碟 — 一種光學式儲存媒體，通常用於音效和軟體程式。

CD-R — 可錄 CD — 一種可錄製資料的 CD。CD-R 上僅可以錄製一次資料。錄製之後，將無法清除或覆寫資料。

CD-RW — 可重寫 CD — 一種可重復寫入資料的 CD。資料可以寫入 CD-RW，以後也可以清除和覆寫 (重寫)。

CD-RW 光碟機 — 能夠讀取 CD 並將資料寫入 CD-RW (可重寫 CD) 和 CD-R (可錄 CD) 光碟的磁碟機。您可以多次寫入資料到 CD-RW 光碟，但 CD-R 光碟只能寫入一次。

CD 光碟機 — 使用光學技術從 CD 讀取資料的磁碟機。

CD 播放機 — 用於播放音樂 CD 的軟體。CD 播放機顯示一個帶有按鈕的視窗，可以用來播放 CD。

COA — 真品證書 — 位於電腦黏膠貼紙上的 Windows 字母數字代碼。您可能需要用 COA 來完成作業系統的安裝或重新安裝。也稱為產品識別碼或產品 ID。

CRIMM — 中繼 Rambus 直插式記憶體模組 — 一種無任何記憶體晶片的專用模組，用於填塞空置的 RIMM 插槽。

DDR SDRAM — 雙倍資料傳送速率 SDRAM — SDRAM 的一種類型，使資料組傳送速率提高一倍，從而提高系統效能。

DIN 連接器 — 符合 DIN (德國工業) 標準的圓形六針連接器；通常用於連接 PS/2 鍵盤或滑鼠纜線連接器。

DMA — 直接記憶體存取 — 可以讓某些類型的資料跳過微處理器，直接在 RAM 和裝置之間傳送的通道。

DMTF — 分散式管理特別工作組 — 硬體與軟體公司的聯合會，為分散式桌面、網路、企業和網際網路環境開發管理標準。

DRAM — 動態隨機存取記憶體 — 將資訊儲存於含有電容器的內建電路中的一種記憶體。

DSL — 數位用戶線路 — 一種透過類比電話線提供連續、高速的網際網路連線的技術。

DVD — 數位影像光碟 — 通常用於儲存電影的光碟。DVD 是雙面的，而 CD 是單面的。DVD 光碟機也能讀取大多數 CD 碟體。

DVD+RW 光碟機 — 能夠讀取 DVD 和大部份 CD 碟體，並可以向 DVD+RW (可重寫 DVD) 光碟寫入資料的磁碟機。

DVD 光碟機 — 使用光學技術從 DVD 和 CD 讀取資料的磁碟機。

DVD 播放機 — 用於觀賞 DVD 電影的軟體。DVD 播放機會顯示一個帶有按鈕的視窗，可以用來觀賞電影。

DVI — 數位影像介面 — 電腦和數位影像顯示之間的數位傳送標準，DVI 配接器透過電腦的內建圖形來工作。

ECC — 錯誤核對及更正 — 包含特殊電路的一類記憶體，該電路用於在資料進出記憶體時測試資料的正確性。

ECP — 延伸功能連接埠 — 一種提供改進的雙向資料傳送的並列連接器設計。與 EPP 類似，它使用直接記憶體存取來傳送資料，通常可以提高效能。

EIDE — 增強型整合套件 — 一種改進的 IDE 介面，用於硬碟機和 CD 光碟機。

EMI — 電磁干擾 — 由於電磁輻射導致的電子干擾。

EPP — 增強型並列埠 — 提供雙向資料傳送的並列連接器設計。

ESD — 靜電釋放 — 靜電的快速釋放。ESD 會損壞電腦和通訊設備的內建電路。

F — 華氏 — 溫度測量系統，其中 32° 為水的冰點，212° 為水的沸點。

FCC — 美國聯邦通訊委員會 — 美國的一個機構，負責實施與通訊相關的法規，該法規用於評估電腦和其他電子設備所產生的輻射等級。

FSB — 前側匯流排 — 微處理器和 RAM 之間的資料路徑和實體介面。

FTP — 檔案傳送通訊協定 — 一種標準的網際網路通訊協定，用於在連接至網際網路的電腦之間交換檔案。

G — 重力 — 重量和力的測量單位。

GB — 十億位元組 — 對於記憶體而言，十億位元組表示資料單位，1 GB 等於 1,024 MB (1,073,741,824 位元組)；對於儲存而言，1 GB 等於 16 Mb 或 10 億位元組。

GHz — 十億赫茲 — 頻率測量單位，1 GHz 等於 1,000,000,000 Hz 或 1,000 MHz。

GUI — 圖形使用者介面 — 透過選單、視窗和圖示與使用者互動的軟體。在 Microsoft Windows 作業系統上執行的大多數程式均為 GUI。

HTML — 超文件標示語言 — 插入至網際網路網頁中的一組代碼，用於在網際網路瀏覽器上顯示。

HTTP — 超文件傳送通訊協定 — 用於在連接至網際網路的電腦之間交換檔案的通訊協定。

Hz — 赫茲 — 頻率測量單位，1 赫茲等於每秒 1 個週期。電腦和電子裝置的測量單位一般為千赫茲 (kHz)、百萬赫茲 (MHz)、十億赫茲 (GHz) 或兆赫茲 (THz)。

IC — 加拿大工業部 — 加拿大管制機構，與美國的 FCC 職責類似，專門負責管制電子設備的輻射。

IDE — 積體磁碟機電子設備 — 一種用於大型儲存裝置的介面，其中的控制器被整合於硬碟機或 CD 光碟機中。

IEEE 1394 — 電機電子工程師協會 — 用於將 IEEE 1394 相容裝置 (例如數位相機和 DVD 播放機) 連接至電腦的高效能序列匯流排。

I/O — 輸入/輸出 — 用於向電腦輸入資料和從電腦擷取資料的作業或裝置。鍵盤和印表機是 I/O 裝置。

I/O 位址 — 在 RAM 中的位址，與某個特定裝置 (例如序列連接器、並列連接器或擴充插槽) 關聯，並可讓微處理器與該裝置通訊。

IRQ — 岔斷要求 — 指定給特定裝置的電子路徑，使該裝置可以與微處理器通訊。每個裝置連接必須有一個指定的 IRQ。雖然兩個裝置可以共用同一個 IRQ 指定，但您無法同時對這兩個裝置進行作業。

ISP — 網際網路服務供應商 — 可讓您存取其主機伺服器以便直接連接至網際網路、收發電子郵件以及存取 Web 站台的公司。ISP 通常為您提供收費的軟體包、使用者名稱和撥接電話號碼。

Kb — 千位元 — 資料單位，1 Kb 等於 1024 位元。記憶體積體電路容量的測量單位。

KB — 千位元組 — 資料單位，1 KB 等於 1,024 位元組，但一般稱 1 KB 等於 1000 位元組。

kHz — 千赫茲 — 頻率測量單位，1 kHz 等於 1000 Hz。

LAN — 區域網路 — 覆蓋範圍較小的電腦網路。LAN 一般侷限於一座建築物或幾座相鄰建築物內。可以透過電話線和無線電波將一個 LAN 連接至另一個遠距離的 LAN，進而構成一個廣域網路 (WAN)。

LED — 發光二極管 — 透過發光來表示電腦狀態的電子元件。

LPT — 列印表機 — 對印表機或其他並列裝置的並列連接的指定。

Mb — 百萬位元 — 記憶體晶片容量的測量單位，1 Mb 等於 1024 Kb。

MB — 百萬位元組 — 資料儲存的測量單位，1 百萬位元組等於 1,048,576 位元組。1 MB 等於 1,024 KB。如果用來指硬碟機儲存量，通常將其捨入為 1,000,000 位元組。

Mbps — 每秒百萬位元 — 每秒一百萬位元。此測量單位通常用於網路和數據機的傳輸速度。

MB/sec — 每秒百萬位元組 — 每秒一百萬位元組。此測量單位通常用於資料的傳送速率。

MHz — 百萬赫茲 — 頻率測量單位，一百萬赫茲等於每秒 1 百萬個週期。電腦微處理器、匯流排和介面速度的測量單位一般為 MHz。

ms — 微秒 — 時間測量單位，1 微秒等於千分之一秒。儲存裝置存取時間的測量單位一般為 ms。

NIC — 請參閱網路配接器。

ns — 毫微秒 — 時間測量單位，1 毫微秒等於十億分之一秒。

NVRAM — 不依電性隨機存取記憶體 — 在電腦關閉或斷開外部電源時儲存資料的一種記憶體。NVRAM 用於維護電腦組態資訊，例如日期、時間和您以設定的其他系統設定選項。

PCI — 週邊元件連接標準 — PCI 是支援 32 和 64 位元資料路徑的區域匯流排，在微處理器和裝置 (例如影像、磁碟機、網路等) 之間提供高速資料路徑。

PIO — 程控輸入/輸出 — 將微處理器作為資料路徑的一部份，透過它在兩個裝置之間傳送資料的方式。

POST — 開機自我測試 — 診斷程式，由 BIOS 自動載入，對主要電腦元件 (例如記憶體、硬碟機和影像等) 執行基本測試。在 POST 期間，如果系統未偵測到故障，電腦將繼續啟動。

PS/2 — 個人系統/2 — 用於連接 PS/2 相容鍵盤、滑鼠或鍵台的一種連接器。

PXE — 預先啟動執行環境 — 一種 WFM (連線管理) 標準，可遠端組態和啟動連入網路但是沒有作業系統的電腦。

RAID — 獨立磁碟冗餘陣列 — 使兩個或多個磁碟機同時作業以提昇效能並具有容錯能力的系統。RAID 磁碟機通常用於伺服器和高階 PC。

最常用的三個 RAID 等級為 0、3 和 5：

- 1 級別 0：提供資料帶區但無冗餘。級別 0 可提昇效能但不提供容錯能力。
- 1 級別 3：與級別 0 相同，但還有一個備用的專用磁碟機用於錯誤更正資料，並且效能較好，有一定等級的容錯能力。
- 1 級別 5：以位元組為單位提供資料帶區，並對錯誤更正資訊進行分段，以獲得極佳效能和良好的容錯能力。

RAM — 隨機存取記憶體 — 程式指令和資料的主要暫時性儲存區域。在您關閉電腦後，RAM 中儲存的所有資訊都將遺失。

RFI — 無線電頻率干擾 — 典型無線電射頻產生的干擾，範圍為 10 KHz 至 100,000 MHz。無線電射頻位於電磁頻譜較低的一端，比頻率較高的輻射 (例如紅外線和光) 更易產生干擾。

ROM — 唯讀記憶體 — 一種記憶體，儲存電腦無法刪除或寫入的資料和程式。與 RAM 不同，ROM 記憶體在關閉電腦後仍可以保留其中的內容。電腦作業所必需的一些程式駐留在 ROM 中。

RPM — 每分鐘轉數 — 每分鐘的旋轉數。

RTC — 即時時鐘 — 主機板上由電池供電的時鐘，在您關閉電腦之後仍保留日期和時間資訊。

RTCST — 即時時鐘重設 — 主機板上的一個跳線，通常用於排除故障。

SDRAM — 同步動態隨機存取記憶體 — 與微處理器的最佳時鐘速度保持同步的一種 DRAM。

TAPI — 電話應用程式設計介面 — 啟用 Microsoft Windows 應用程式，可以和各種電話裝置 (包括音效、資料、傳真和影像等) 共同作業。

UPS — 不斷電供應系統 — 在電源供應出現故障或電壓降至無法使用的程度時所使用的備用電源。UPS 可讓電腦在停電後的有限時間內繼續執行。UPS 系統通常提供電湧抑制功能，還可能提供電壓調節功能。小型 UPS 系統能夠提供幾分鐘的電池電量，以便您關閉電腦。

USB — 通用序列匯流排 — 用於低速裝置 (例如 USB 相容型鍵盤、滑鼠、搖桿、掃描器、喇叭組合或印表機) 的硬體介面。裝置可直接插入電腦上的 4 針插槽，或插入與電腦連接的多連接埠集線器。您可以在電腦開啟時連接或中斷 USB 裝置，也可以將 USB 裝置連成離荷鍵式。

V — 伏特 — 電位或電動勢的測量單位。一伏特表示 1 安培的電流穿過 1 歐姆的電阻時所需要的電壓。

W — 瓦特 — 電功率的測量單位。1 瓦特等於 1 伏特電壓下流過 1 安培的電流。

Whr — 瓦特小時 — 一種用於表示電池近似電量的測量單位。例如，一顆 66 Whr 的電池可以提供 66 W 的電量 1 小時，或 33 W 的電量 2 小時。

ZIF — 零安插力 — 插槽或連接器的一種類型，無須對晶片或其插槽施力，就可以安裝或卸下電腦晶片。

Zip — 一種通用的資料壓縮格式。使用 Zip 格式壓縮的檔案稱為 Zip 檔案，其副檔名通常為 .zip。一種特殊的壓縮檔案是自解壓檔案，其副檔名為 .exe。連按兩下自解壓檔案可以將其解壓縮。

Zip 磁碟機 — 一種使用稱為 Zip 磁碟的 3.5 吋抽取式磁碟的高容量軟式磁碟機，由 Iomega Corporation 研發。Zip 磁碟稍大於正常的軟式磁碟，厚度約為正常軟式磁碟的兩倍，最多可容納 100 MB 資料。

四畫

分割區 — 硬碟機上的實體儲存區域，指定給一個或多個邏輯儲存區域 (稱為邏輯磁碟機)。每個分割區可以包含多個邏輯磁碟機。

文字編輯器 — 一種程式，用於建立和編輯僅包含文字的檔案；例如，Windows 記事本就使用文字編輯器。文字編輯器一般不提供文字換行或格式製作功能，如添加底線、改變字型等選項。

五畫

主機板 — 電腦中的主電路板，也稱為 motherboard。

六畫

休眠模式 — 可將記憶體中的所有內容儲存到硬碟機的專用保留空間，然後關閉電腦。當您重新啟動電腦時，儲存在硬碟機中的記憶體資訊將會自動恢復。

安裝程式 — 用於安裝和組態硬體及軟體的程式。大多數 Windows 軟體包中帶有 **setup.exe** 或 **install.exe** 程式。安裝程式與系統設定程式不同。

七畫

位元 — 電腦可辨識的最小資料單位。

位元組 — 電腦所使用的基本資料單位。1 個位元組通常等於 8 個位元。

序列連接器 — 一種 I/O 連接埠，通常用於將裝置 (例如掌上數位裝置或數位相機) 連接至電腦。

快取記憶體 — 一種專用的高速儲存機件，可以是主記憶體的保留部份，也可以是獨立的高速儲存裝置。快取記憶體可以提高微處理器的多種作業效率。

L1 快取記憶體 — 微處理器內部儲存的主快取記憶體。

L2 快取記憶體 — 次快取記憶體，可以安裝在微處理器外部，也可以併入微處理器結構內。

快速服務代碼 — 位於 Dell™ 電腦的黏膠貼紙上的數字代碼。在與 Dell 公司聯絡尋求援助時，請使用快速服務代碼。

更新頻率 — 螢幕的水平線更新的頻率，有時也稱為垂直頻率，以 Hz 為單位。更新頻率越高，肉眼覺察到的圖像閃爍就越少。

系統狀態列 — Windows 工作列的一部份，包含可快速存取程式以及電腦功能 (例如時鐘、音量控制和列印狀態) 的圖示。也稱為通知區域。

系統設定程式 — 一種公用程式，用作電腦硬體與作業系統之間的介面。系統設定程式可讓您在 BIOS 中組態使用者可選的選項，例如日期和時間或系統密碼。除非您知道此程式的設定對電腦的影響，否則請勿變更這些設定。

防毒軟體 — 一種旨在識別、隔離和/或刪除電腦病毒的程式。

防寫保護 — 無法變更的檔案或媒體。在您想要保護資料免受變更或損壞時，請使用防寫保護。若要對 3.5 吋軟式磁碟進行防寫保護，請將其防寫保護彈片滑至打開位置。

八畫

並列連接器 — 一種 I/O 連接埠，通常用於將並列印表機連接至電腦。也稱為 LPT 連接埠。

底色圖案 — Windows 桌面上的背景圖樣或圖片。可以透過 Windows 控制台變更底色圖案。您也可以掃描喜歡的圖片，將其設定為底色圖案。

延伸 PC 卡 — 安裝時會延伸到 PC 卡插槽邊緣外側的 PC 卡。

延伸顯示模式 — 一種顯示設定，可讓您使用另外一台顯示器作為顯示幕的延伸，也稱為雙顯示模式。

服務標籤 — 電腦上的條碼標籤，當您存取 Dell | Support (support.dell.com) 或致電 Dell 公司尋求客戶或技術支援時，用於識別您的電腦。

九畫

待命模式 — 電源管理模式，可關閉所有不必要的電腦作業，以節省電能。

十畫

時鐘速度 — 表示連接至系統匯流排的電腦元件的作業速度，以 MHz 表示。

病毒 — 一種專為引起不便或破壞電腦儲存的資料而設計的程式。病毒程式透過已感染的磁碟、從網際網路上下載的軟體或電子郵件的附屬檔案，在電腦之間傳播。當啟動受感染的程式時，內嵌於其中的病毒也會啟動。

啟動型病毒是一類常見的病毒，它儲存在軟式磁碟的啟動磁區中。如果在關閉電腦時將軟式磁碟留在磁碟機中，則再次開機時，電腦會在讀取軟式磁碟的啟動磁區以搜尋作業系統時受到感染。如果電腦被感染，啟動型病毒就會將自身複製到在這台電腦進行讀寫操作的所有軟式磁碟上，直到病毒被消除為止。

能源之星® — EPA 關於降低整體電力消耗的要求。

記憶體 — 電腦內部的暫時性資料儲存區域。因為記憶體中的資料不是永久的，因此 Dell 建議您在使用檔案時要經常儲存檔案，並且在關閉電腦前務必儲存檔案。您的電腦可以包含幾種不同的記憶體，例如 RAM、ROM 和影像記憶體。記憶體一詞常被用作 RAM 的同義詞。

記憶體位址 — 在 RAM 中暫時儲存資料的特定位置。

記憶體配置 — 電腦在啟動時，可透過此過程將記憶體位址指定至實體位置。然後，裝置和軟體就可以識別微處理器可以存取的資訊。

十一畫

區域匯流排 — 一種資料匯流排，可提供從裝置到微處理器的快速資料傳輸速率。

唯讀 — 只能檢視但無法編輯或刪除的資料和/或檔案。檔案在下列情況時為唯讀狀態：

- 1 駐留在防寫保護的軟式磁碟上。
- 1 位於網路目錄中，系統管理員僅指定權限給特定使用者。

控制台 — 可讓您修改作業系統和硬體設定 (例如顯示設定) 的 Windows 公用程式。

控制器 — 一種晶片，用於控制微處理器與記憶體之間或微處理器與裝置之間的資料傳送。

捷徑 — 可快速存取常用程式、檔案、資料夾和磁碟機的圖示。將捷徑圖示放在 **Windows** 桌面上並連按兩下該圖示，即可打開相應的資料夾或檔案，而無需先進行搜尋。捷徑圖示不會改變檔案的位置，如果刪除捷徑圖示也不會影響原始檔案。您還可以用捷徑圖示重新命名。

軟式磁碟機 — 能夠讀取軟式磁碟並向軟式磁碟寫入資料的磁碟機。

軟體 — 可以用電子方式儲存的任何內容 (例如電腦檔案或程式)。

通知區域 — **Windows** 工作列的一部份，包含可快速存取程式以及電腦功能 (例如時鐘、音量控制和列印狀態) 的圖示。也稱為系統狀態列。

十二畫

備份 — 軟式磁碟、CD 或硬碟機上的程式或資料檔案的副本。請定期從硬碟機上備份資料檔案，以備不時之需。

散熱器 — 某些微處理器上的金屬片，有助於散熱。

游標 — 顯示器或螢幕上的標誌，用以顯示鍵盤或滑鼠下一個動作的作用位置。它常顯示為閃爍的實心線、帶底線的字元或小箭頭。

硬碟機 — 能夠在硬碟上讀取和寫入資料的磁碟機。術語硬碟機和硬碟常可以互換使用。

程式 — 為您處理資料的所有軟體，包括試算表、文書處理器、資料庫和遊戲包。程式需要在作業系統中執行。

開機 CD — 可以用來啟動電腦的 CD。請確保隨時備有可用的開機 CD 或磁碟，以備在硬碟機損壞或電腦感染病毒時使用。您的**驅動程式與公用程式 CD** 就是開機 CD。

開機順序 — 可指定電腦嘗試啟動的裝置順序。

開機磁碟 — 可以用來啟動電腦的磁碟。請確保隨時備有可用的開機磁碟或 CD，以備在硬碟機損壞或電腦感染病毒時使用。

十三畫

匯流排 — 電腦中各個元件之間的通訊路徑。

匯流排速度 — 表示匯流排傳送資訊的速度，以 MHz 表示。

微處理器 — 一塊電腦晶片，解釋和執行程式指令。有時，微處理器也稱為處理器或 CPU (中央處理器)。

滑鼠 — 控制游標在螢幕上移動的游標控制裝置。通常，您可以在硬且平的表面上移動滑鼠，從而使指標或游標在螢幕上移動。

裝置 — 電腦內安裝的或與電腦連接的硬體，如磁碟機、印表機或鍵盤。

裝置驅動程式 — 請參閱驅動程式。

解析度 — 由印表機列印或在顯示器上顯示的影像之清晰度。解析度越高，影像越清晰。

資料夾 — 組織磁碟或磁碟機上的檔案並將其群組的地方。資料夾中的檔案可以用不同方式來檢視和排序，例如依字母、日期或大小。

電湧保護器 — 可以防止電壓尖峰訊號 (如在打雷閃電時產生) 透過電源插座進入電腦。當電壓降低超過正常交流電壓水平的 20% 時，電湧保護器將無法提供防雷擊或電壓過低保護。

電湧保護器不能保護網路連接。在打雷閃電時，請務必從網路連接器上拔下網路纜線。

十四畫

像素 — 顯示器螢幕上的一個點，按行和欄的排列方式建立影像。影像解析度表示為橫向像素數乘以縱向像素數，例如 800 x 600。

圖形模式 — 一種影像模式，可以定義為 **x** 個水平像素乘 **y** 個垂直像素乘 **z** 種顏色。圖形模式能顯示任意多種形狀和字型。

磁碟掃描程式 — 檢查檔案、資料夾和硬碟機表面是否出錯的 Microsoft 公用程式。系統鎖定之後往往會執行磁碟掃描程式。

磁碟等量分割組合 — 在多個磁碟機上分佈資料的技術。磁碟等量分割組合可以加快從磁碟儲存區恢復資料的作業速度。使用磁碟等量分割組合的電腦，通常可讓使用者選取資料單位的大小或等量分割的寬度。

網路配接器 — 提供網路功能的晶片。電腦的網路配接器可能位於主機板上，也可能位於 PC 卡上。網路配接器也稱為 NIC (網路介面控制器)。

製作格式 — 對磁碟機或磁碟進行處理以便儲存檔案的過程。當為磁碟機或磁碟製作格式時，其中現有的資訊將全部遺失。

十五畫

影像記憶體 — 由影像功能專用的記憶體晶片構成的記憶體。影像記憶體通常比系統記憶體快。所安裝的影像記憶體的容量主要影響程式能夠顯示的顏色數。

影像控制器 — 影像卡或主機板 (在配有內建影像控制器的電腦中) 上的電路，與顯示器配合使用為電腦提供影像功能。

影像解析度 — 請參閱解析度。

影像模式 — 一種說明文字和圖形如何在顯示器上顯示的模式。基於圖形的軟體 (例如 Windows 作業系統)，以影像模式顯示，其影像模式可定義為 **x** 個水平像素乘 **y** 個垂直像素乘 **z** 種顏色。基於字元的軟體 (例如文字編輯器)，以影像模式顯示，其影像模式可以定義為字元的 **x** 欄乘 **y** 行。

數據機 — 一種可讓電腦透過類比電話線與其他電腦相互通訊的裝置。數據機包括三種類型：外接式、PC 卡和內建。數據機常用於連接至網際網路和收發電子郵件。

十六畫

積體 — 通常指實體位於電腦主機板上的元件。也稱為內建。

隨插即用 — 電腦自動組態裝置的能力。如果 BIOS、作業系統和所有裝置均與隨插即用相容，則隨插即用可以提供自動安裝、組態以及與現有硬體相容的功能。

十八畫

擴充卡 — 安裝於電腦主機板上的擴充插槽內的電路板，用以擴充電腦的功能。包括影像卡、數據機卡和音效卡等。

擴充插槽 — 電腦主機板上的連接器，您可以在其中插入擴充卡，並將其連接至系統匯流排。

雙顯示模式 — 一種顯示設定，可讓您使用另一台顯示器作為顯示器的延伸，也稱為延伸顯示模式。

十九畫

關機 — 關閉視窗和程式、結束作業系統並關閉電腦的程序。如果在完成關機程序之前關閉電腦，您可能會遺失資料。

二十一畫

驅動程式 — 可讓作業系統控制某個裝置 (如印表機) 的軟體。如果電腦中未安裝正確的驅動程式，許多裝置將無法正常作業。

二十二畫

讀我檔案 — 軟體包或硬體產品隨附的文字檔案。通常，讀我檔案會提供安裝資訊，介紹尚未公開的新產品的增強功能或更正。

二十三畫

顯示器 — 類似於電視的高解析度裝置，可以顯示電腦的輸出。

[回到目錄頁](#)





[回到目錄頁](#)

關於您電腦的資訊

Dell Precision™ 工作站 350 使用者指南

- [尋找有關您電腦的資訊](#)
- [規格](#)

尋找有關您電腦的資訊

您要尋找什麼？	從此處尋找
<ul style="list-style-type: none">1 電腦的診斷程式1 電腦的驅動程式1 電腦說明文件1 裝置說明文件	<p>驅動程式與公用程式 CD (亦稱為 ResourceCD)</p>  <p>您可以使用此 CD 存取說明文件、重新安裝驅動程式或執行診斷工具。</p>
<ul style="list-style-type: none">1 如何設定我的電腦1 故障排除資訊1 工具和公用程式	<p>安裝與快速參考指南</p> 
<ul style="list-style-type: none">1 快速服務代碼和服務標籤號碼1 Microsoft® Windows® 授權標籤	<p>快速服務代碼與產品識別碼</p>  <p>這些標籤均貼在您的電腦上。</p>
<ul style="list-style-type: none">1 如何重新安裝作業系統	<p>作業系統 CD 與安裝指南</p>  <p>如果您要重新安裝作業系統，請使用 ResourceCD 來重新安裝電腦隨附的裝置之驅動程式。</p>
<ul style="list-style-type: none">1 如何卸下與裝回零件1 技術規格	<p>使用者指南圖示</p>

<ul style="list-style-type: none"> 1 如何組態系統設定 1 如何診斷故障與解決問題 	 <p>依您的作業系統而定，連接兩下桌面上的 User's Guides (使用者指南) 圖示，或單按開始按鈕，然後單按說明及支援以存取硬碟機上儲存的電子版說明文件。</p>
<ul style="list-style-type: none"> 1 電腦的最新驅動程式 1 技術服務與支援問題的解答 1 與其他使用者和技術支援進行線上討論 1 電腦的說明文件 	<p>Dell 支援 Web 站台</p> <p>Dell 支援 Web 站台提供數種線上工具，包括：</p> <ul style="list-style-type: none"> 1 知識庫 — 提供提示、秘訣和線上教程 1 客戶論壇 — 與其他 Dell 客戶進行線上討論 1 升級 — 提供元件的升級資訊，如記憶體、硬碟機以及作業系統等 1 客戶關懷中心 — 提供聯絡資訊、訂購狀態、保固以及維修資訊 1 下載 — 提供驅動程式、綴補程式以及軟體更新 1 參考 — 提供電腦說明文件、產品規格以及白皮書
<ul style="list-style-type: none"> 1 服務電話狀態 1 電腦的重要技術問題 1 常見問題 1 檔案下載 1 有關電腦組態的詳細資訊 1 電腦的服務合約 	<p>Dell Premier 支援 Web 站台</p> <p>Dell Premier 支援 Web 站台已自訂為適用於公司、政府以及教育機構。此 Web 站台可能不是在所有的國家/地區均有提供。</p>
<ul style="list-style-type: none"> 1 如何使用 Windows XP 1 電腦和裝置的說明文件 	<p>Windows XP 說明及支援中心</p> <ol style="list-style-type: none"> 1. 依次單按開始按鈕和說明及支援。 2. 鍵入描述問題的字或片語，然後單按箭頭圖示。 3. 單按描述問題的主題。 4. 按照螢幕上顯示的指示進行操作。

規格

- [微處理器](#)
- [連接器](#)
- [記憶體](#)
- [按鍵組合](#)
- [電腦資訊](#)
- [控制鈕和指示燈](#)
- [影像](#)
- [電源](#)
- [音效](#)
- [實體](#)
- [擴充匯流排](#)
- [環境參數](#)
- [磁碟機](#)

微處理器	
微處理器類型	Intel® Pentium® 4
L1 快取記憶體	64 KB
L2 快取記憶體	512 KB
記憶體	
類型	RDRAM
記憶體連接器	四個
支援的記憶體模組	PC800-40：64、128、256 和 512 MB 非 ECC 或 ECC PC1066-32P：128、256 和 512 MB ECC 及 64、128、256 和 512 MB 非 ECC
最小記憶體	PC800-40：128 MB 非 ECC 和 ECC PC1066-32P：128 MB 非 ECC 和 256 MB ECC
最大記憶體	PC800-40：2 GB 非 ECC 和 ECC PC1066-32P：1.5 GB 非 ECC 和 ECC
BIOS 位址	F0000h
電腦資訊	
晶片組	Intel 850E
資料匯流排寬度	64 位元
位址匯流排寬度	32 位元
DMA 通道	八個
岔斷等級	23
BIOS 晶片	4 Mb

記憶體速度	頻率在 1.5 GHz 和 2.2 GHz 之間的處理器，配有 400 MHz FSB，要求速度為 45 ns 或更快的記憶體。 頻率大於或等於 2.26 GHz 的處理器，配有 533 MHz FSB，要求速度為 40 ns 或更快的記憶體。
NIC	內建 PCI 網路介面，具有 DMTF 定義的 ASF 支援
SCSI 控制器	可選的附加 U320 SCSI
系統時鐘	400 或 533 MHz 資料速率
影像	
類型	AGP 4 倍速 (僅限於 1.5 V)
音效	
類型	AC97、Sound Blaster 模擬
立體聲轉換	16 位元類比至數位；20 位元數位至類比
擴充匯流排	
匯流排類型	PCI 和 AGP
匯流排速度	PCI：33 MHz AGP：66 MHz
擴充卡連接器	四個 PCI 插槽和一個 AGP 插槽
磁碟機	
外部可抽換式：	兩個 3.5 吋凹槽 兩個 5.25 吋凹槽
內部可抽換式：	兩個用於安裝 1 吋高硬碟機的凹槽
連接器	
外接式連接器：	
序列	兩個 9 針連接器，與 16550C 相容
並列	25 孔連接器 (雙向)
網路配接器	RJ45 連接器
PS/2 (鍵盤和滑鼠)	6 針迷你 DIN
USB	USB 2.0 相容連接器 (前面板上有兩個，背面板上有四個)
音效	三個連接器，用於訊號線來源、訊號線輸出及麥克風；一個前面板連接器用於耳機
主機板連接器：	
主 IDE	在 PCI 區域匯流排上的 40 針連接器
次 IDE	在 PCI 區域匯流排上的 40 針連接器
磁片	34 針連接器
CD 光碟機音效介面	4 針連接器
電話 (TAPI)	4 針連接器
風扇	3 針連接器
按鍵組合	
<Ctrl><Alt>	重新啟動電腦
<F2>	啟動內嵌系統設定 (僅在啟動時)
<F12>	從網路啟動 (僅在啟動期間)
<Ctrl><Alt><F10>	在電腦啟動時啟動公用程式分割區 (如果已安裝)
<Ctrl><Alt><F8>	變更開機順序 (僅在啟動時)
<Ctrl><Enter>	啟動時停用電腦密碼 (輸入正確密碼之後)
控制鈕和指示燈	
電源控制	按鈕
電源指示燈	電源按鈕上的綠色指示燈 - 睡眠狀態下呈綠色閃爍；在電腦電源開啟時呈綠色持續亮起
硬碟機存取指示燈	綠色
連結完整性指示燈 (在內建網路配接器上)	綠色指示燈表示 10 Mb 的作業；橘黃色指示燈表示 100 Mb 的作業；黃色指示燈表示 1000 Mb (1 Gb) 的作業
活動指示燈 (在內建網路配接器上)	黃色指示燈閃爍
診斷指示燈	四個指示燈 (位於背面板上)
電源	
直流電源供應器：	
瓦特數	250 W
熱量散發	910 BTU/hr
電壓	50/60 Hz 時為 90 至 135 V；50/60 Hz 時為 180 至 265 V
備用電池	3 V CR2032 鋰幣式電池
實體	

高度	42.5 cm (16.7 吋)
寬度	18.1 cm (7.1 吋)
厚度	44.7 cm (17.6 吋)
重量	12.7 kg (28 lb)
環境參數	
溫度：	
操作時	10° 至 35°C (50° 至 95°F) [*]
存放時	-40° 至 65°C (-40° 至 149°F)
相對濕度	20% 至 80% (非冷凝)
最大震動：	
操作時	在 3 至 200 Hz、每分鐘 0.5 個倍頻的情況下為 0.25 G
存放時	在 3 至 200 Hz、每分鐘 1 個倍頻的情況下為 0.5 G
最大撞擊：	
操作時	以 20 吋/sec (50.8 cm/sec) 的速率變化時，可承受底部半正弦波脈衝的撞擊
存放時	以 200 吋/sec (508 cm/sec) 的速率變化時，可承受 27 G 整形方波的撞擊
海拔高度：	
操作時	-15.2 至 3048 m (-50 至 10,000 ft) [*]
存放時	-15.2 至 10,668 m (-50 至 35,000 ft)
[*] 在 35°C (95°F) 下執行時，最高的作業海拔高度為 914 m (3000 ft)。	

[回到目錄頁](#)

[回到目錄頁](#)

記憶體

Dell Precision™ 工作站 350 使用者指南

⚠ 注意：在您開始執行本章節中的任何程序之前，請留意《系統資訊指南》中的安全指示。

您可以透過在主機板上安裝記憶體模組來增加電腦的記憶體。若要獲得有關電腦支援的記憶體類型的資訊，請參閱「規格」中「記憶體」下的內容。

記憶體安裝規範

- 1 在您安裝新的記憶體模組之前，請從 Dell 支援 Web 站台 (support.dell.com) 下載適用於您電腦的最新 BIOS。

➡ 注意事項：您僅可以將 CRIMM 裝入記憶體模組連接器 3 和 4 中。若要找到連接器的位置，請參閱「主機板元件」。

- 1 主機板上的每個記憶體插槽均須插入 RIMM 或 CRIMM。

記憶體模組

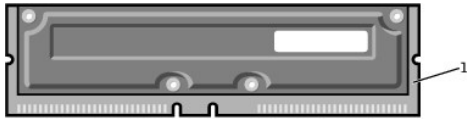

1	RIMM
2	CRIMM

➡ 注意事項：如果您在記憶體升級期間卸下原有的記憶體模組，請將它們與新的模組分開放置，即使新模組也是從 Dell 購買的。您必須在 RIMM1 和 RIMM 2 或 RIMM 3 和 RIMM4 連接器中成對安裝原有的記憶體模組，而不能將一個原有記憶體模組與一個新記憶體模組成對安裝。否則，電腦可能無法正常啟動。

- 1 記憶體插槽必須成對升級。也就是說，成對的兩個插槽必須插有相同容量、相同元件數和相同速度的模組。若要從主機板上找到記憶體插槽的位置，請參閱「主機板元件」。

記憶體模組標籤

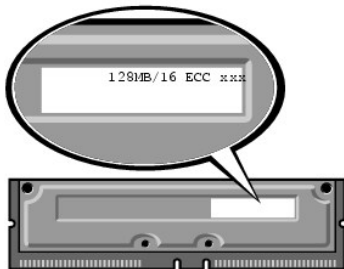

- 1 如果將 ECC 和非 ECC 模組混合成對安裝，則其功能等同於非 ECC 模組。
- 1 如果將 PC1066 和 PC800 模組混合成對安裝，則其功能等同於 PC800 模組。
- 1 確定先在插槽 1 (距離處理器最近) 中安裝 RIMM，然後在其他插槽中安裝模組。

在卸下或安裝記憶體模組之前

- 1 透過**開始**選單，關閉電腦。
- 2 確定您的電腦及其連接的裝置均已關閉。在關閉電腦系統後，如果電腦及其連接裝置的電源未自動關閉，請現在關閉它們。

➡ 注意事項：若要拔下網路纜線，請先拔下電腦上的網路纜線，然後再從牆上的網路插孔拔下纜線。

- 3 從電腦上拔下所有電話或電傳通訊連線。

4. 從電源插座上拔下電腦及其所有連接裝置的電源線，然後按下電源按鈕，以導去主機板上的剩餘電量。
5. 如果您已在背面板的掛鎖扣環上安裝掛鎖，請卸下掛鎖。

⚠ 注意：為防止觸電，在打開機箱蓋之前，請務必從電源插座中拔下電腦電源線。

👉 注意事項：在觸摸電腦內部的任何元件之前，請觸摸未上漆的金屬表面，如電腦背面的金屬，以導去您身上的靜電。工作時，應經常觸摸未上漆的金屬表面以導去可能損壞內部元件的靜電。

6. [打開機箱蓋](#)。

卸下記憶體模組

1. 向外按壓記憶體模組連接器兩端的固定夾。
2. 握住模組並向上拉起。

如果模組很難卸下，請輕輕前後搖動模組以將其從連接器中卸下。

安裝記憶體模組

1. 向外按壓記憶體模組連接器兩端的固定夾。

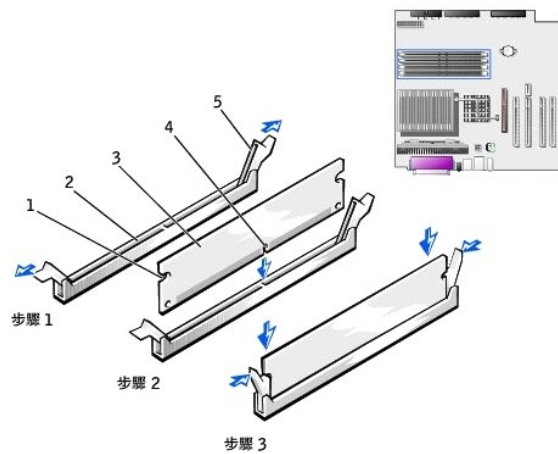

1	凹口 (2)
2	連接器
3	記憶體模組
4	槽口
5	固定夾 (2)

2. 將模組底部的槽口與連接器的橫檔對齊。

👉 注意事項：為避免損壞記憶體模組，請在模組兩端均勻用力，將其垂直插入插槽。

3. 將模組垂直向下插入連接器，並確定其正確卡入連接器兩端的垂直導軌。穩固地按壓模組兩端，直至其卡入到位。

如果模組正確插入，固定夾會自行卡入模組兩端的凹口。

4. [合上機箱蓋](#)。

👉 注意事項：若要連接網路纜線，請先將纜線插入牆上的網路插孔，然後將其插入電腦。

5. 將電腦和裝置連接至電源插座，然後開啟它們的電源。
6. 按 <F2> 鍵進入系統設定程式，然後檢查 **System Memory (系統記憶體)** 的值。

電腦應該已經變更 **System Memory (系統記憶體)** 的值，以反映新安裝的記憶體。請檢查新的記憶體總容量，如果結果正確，請跳到 [步驟 8](#)。

7. 如果記憶體總容量不正確，請關閉電腦和裝置的電源，並從電源插座中拔下它們的電源線。 [打開機箱蓋](#)，檢查已安裝的記憶體模組並確定它們正確安插在插槽中。然後重複步驟 4、5 和 6。
8. 如果 **System Memory (系統記憶體)** 總容量正確，請按 <Esc> 鍵結束系統設定程式。
9. 執行 [Dell 診斷程式](#) 以確認記憶體模組運作正常。

[回到目錄頁](#)

[回到目錄頁](#)

AGP 卡

Dell Precision™ 工作站 350 使用者指南

注意：在您開始執行本章節中的任何程序之前，請留意《系統資訊指南》中的安全指示。

您的電腦提供 AGP 卡連接器。

1. 如果您要更換硬碟機，而硬碟機內有您要保留的資料，請務必在執行以下程序之前備份檔案。
2. 透過**開始**選單，關閉電腦。
3. 確定您的電腦及其連接的裝置均已關閉。在關閉電腦系統後，如果電腦及其連接裝置的電源未自動關閉，請現在關閉它們。

注意事項：若要拔下網路纜線，請先拔下電腦上的網路纜線，然後再從牆上的網路插孔拔下纜線。

4. 從電腦上拔下所有電話或電傳通訊連線。
5. 從電源插座上拔下電腦及其所有連接裝置的電源線，然後按下電源按鈕，以導去主機板上的剩餘電量。
6. 如果您已在前面板的掛鎖扣環上安裝掛鎖，請卸下掛鎖。

注意：為防止觸電，在打開機箱蓋之前，請務必從電源插座中拔下電腦電源線。

注意事項：在觸摸電腦內部的任何元件之前，請觸摸未上漆的金屬表面，如電腦背面的金屬，以導去您身上的靜電。工作時，應經常觸摸未上漆的金屬表面以導去可能損壞內部元件的靜電。

7. [打開機箱蓋](#)。

卸下 AGP 卡

1. 抬起鉸接拉桿，並將托架向上滑動，卸下填塞托架。

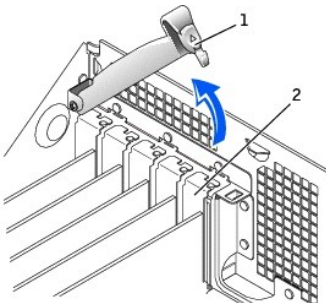

1	鉸接拉桿
2	填塞托架

2. 向 PCI 連接器的方向按下插卡拉桿。
3. 向上拉起插卡，直至將其拉出插卡固定夾。

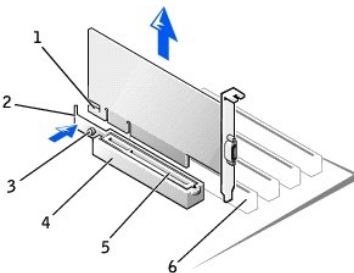

1	槽口	4	插卡固定夾
2	拉桿	5	AGP 連接器
3	彈片	6	PCI 連接器

安裝 AGP/插卡

1. 若要新增或裝回插卡，請向 PCI 連接器的方向按下插卡拉桿，並輕輕地將插卡按入 AGP 連接器，直至它卡入到位。
2. 釋放插卡拉桿，確定彈片卡入插卡前端的槽口內。
3. 放下背面板上的鉸接拉桿，以固定插卡。
4. [合上機箱蓋](#)。
5. 將顯示器纜線連接至插卡的影像連接器。

 **注意事項：**若要連接網路纜線，請先將纜線插入牆上的網路插孔，然後將其插入電腦。

6. 將電腦和裝置連接至電源插座，然後開啟它們的電源。

[回到目錄頁](#)

[回到目錄頁](#)

PCI 卡

Dell Precision™ 工作站 350 使用者指南

- [安裝插卡](#)
- [卸下插卡](#)

⚠ 注意：在您開始執行本章節中的任何程序之前，請留意《系統資訊指南》中的安全指示。

您的電腦可提供四個用於 32 位元 33 MHz 插卡的插槽。若要獲得更多資訊，請參閱「[規格](#)」或「[主機板元件](#)」。

📌 註：為符合 PC99 的要求，您的 Dell 電腦僅使用 PCI 插槽。它不支援 ISA 卡。

如果您要安裝或更換插卡，請執行下一節中的程序。如果您要卸下插卡而不是更換插卡，請參閱「[卸下插卡](#)」。

安裝插卡

1. 如果您要更換插卡，請從作業系統中移除插卡的目前驅動程式。
2. 如果您要更換硬碟機，而硬碟機內有您要保留的資料，請務必在執行以下程序之前備份檔案。
3. 透過**開始**選單，關閉電腦。
4. 確定您的電腦及其連接的裝置均已關閉。在關閉電腦系統後，如果電腦及其連接裝置的電源未自動關閉，請現在關閉它們。

🔍 注意事項：若要拔下網路纜線，請先拔下電腦上的網路纜線，然後再從牆上的網路插孔拔下纜線。

5. 從電腦上拔下所有電話或電傳通訊連線。
6. 從電源插座上拔下電腦及其所有連接裝置的電源線，然後按下電源按鈕，以導去主機板上的剩餘電量。
7. 如果您已在背面板的掛鎖扣環上安裝掛鎖，請卸下掛鎖。

⚠ 注意：為防止觸電，在打開機箱蓋之前，請務必從電源插座中拔下電腦電源線。

🔍 注意事項：在觸摸電腦內部的任何元件之前，請觸摸未上漆的金屬表面，如電腦背面的金屬，以導去您身上的靜電。工作時，應經常觸摸未上漆的金屬表面以導去可能損壞內部元件的靜電。

8. [打開機箱蓋](#)。
9. 按插卡固定臂上的拉桿，提起固定臂。

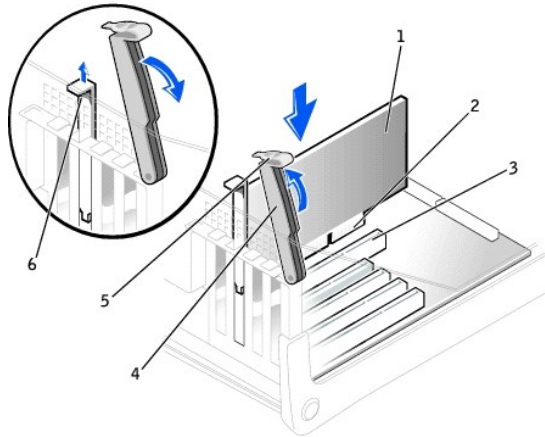

1	插卡
2	邊緣連接器
3	插卡連接器
4	固定臂
5	拉桿
6	填塞托架

10. 如果您要安裝新的插卡，請卸下填塞托架以騰出插卡插槽開口。然後繼續執行[步驟 12](#)。

11. 如果您要更換已經安裝在電腦內的插卡，請卸下插卡。

如有必要，請拔下插卡上連接的所有纜線。握住插卡的頂端邊角，將其從連接器中輕輕取出。

12. 準備好要安裝的插卡。

請參閱插卡隨附的說明文件，以獲得有關組態插卡、完成內部連線或為電腦自訂插卡的資訊。

⚠ 注意：某些網路配接器連接到網路後，會自動啟動電腦。為防止觸電，在安裝任何插卡之前，請務必從電源插座中拔下電腦的電源線。確認主機板上的待命電源指示燈已熄滅。若要找到此指示燈，請參閱「[主機板元件](#)」。

13. 將卡插入連接器，並穩固地向下列壓。確定插卡完全插入插槽內。

如果插卡為全長插卡，在將插卡朝著主機板上的相應連接器向下放時，請將插卡的末端插入插卡的有軌托架內。將插卡穩固地插入主機板上的插卡連接器中。

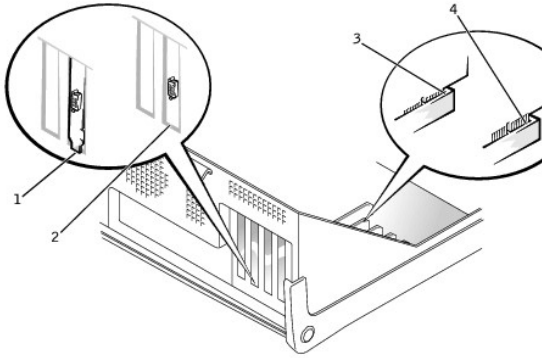

1	托架卡在插槽外側
2	托架卡入插槽內
3	完全安插的插卡
4	未完全安插的插卡

14. 在您放下固定臂之前，請確定：

- 1 所有插卡和填塞托架的頂端均與定位板平齊
- 1 插卡或填塞托架頂端的槽口與定位導軌緊密配合

將固定臂按回到位，以使插卡固定在電腦中。

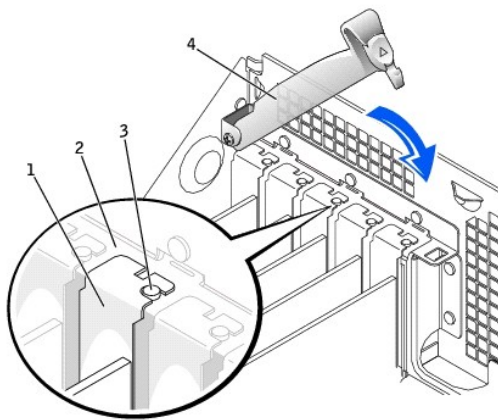

1	填塞托架
2	定位板
3	定位導軌
4	固定臂

⚠ 注意事項：請勿將插卡的纜線纏繞在插卡上或插卡後。將纜線纏繞在插卡上會使機箱蓋無法蓋好，或導致設備損壞。

15. 接上所有應與該卡連接的纜線。

若要獲得有關插卡纜線連接的資訊，請參閱插卡的說明文件。

 **注意事項：**若要連接網路纜線，請先將纜線插入牆上的網路插孔，然後將其插入電腦。

16. [合上機箱蓋](#)，將電腦和裝置重新連接至電源插座，然後開啟它們的電源。
17. 如果您已安裝音效卡，請：
 - a. [進入系統設定程式](#)，移至 **Integrated Devices (積體裝置)**，然後將 **Sound (音效)** 的設定變更為 **Off (關閉)**。
 - b. 將外接式音效裝置連接至音效卡的連接器。請勿將外接式音效裝置連接至背面板上的麥克風、喇叭/耳機或訊號線來源連接器。
18. 如果您已安裝附加的網路配接器，請：
 - a. [進入系統設定程式](#)，移至 **Integrated Devices (積體裝置)**，然後將 **Network Interface Card (網路介面卡)** 的設定變更為 **Off (關閉)**。
 - b. 將網路纜線連接至附加網路配接器的連接器。請勿將網路纜線連接至背面板上的內建連接器。
19. 如插卡的說明文件所述，為插卡安裝要求的所有驅動程式。

卸下插卡

 **注意：**在您開始執行本章節中的任何程序之前，請留意《系統資訊指南》中的安全指示。

1. 如果您要更換硬碟機，而硬碟機內有您要保留的資料，請務必在執行以下程序之前備份檔案。
2. 透過**開始**選單，關閉電腦。
3. 確定您的電腦及其連接的裝置均已關閉。在關閉電腦系統後，如果電腦及其連接裝置的電源未自動關閉，請現在關閉它們。

 **注意事項：**若要拔下網路纜線，請先拔下電腦上的網路纜線，然後再從牆上的網路插孔拔下纜線。

4. 從電腦上拔下所有電話或電傳通訊連線。
5. 從電源插座上拔下電腦及其所有連接裝置的電源線，然後按下電源按鈕，以導去主機板上的剩餘電量。
6. 如果您已在背面板的掛鎖扣環上安裝掛鎖，請卸下掛鎖。

 **注意：**為防止觸電，在打開機箱蓋之前，請務必從電源插座中拔下電腦電源線。

 **注意事項：**在觸摸電腦內部的任何元件之前，請觸摸未上漆的金屬表面，如電腦背面的金屬，以導去您身上的靜電。工作時，應經常觸摸未上漆的金屬表面以導去可能損壞內部元件的靜電。

7. [打開機箱蓋](#)。
8. 按插卡固定臂上的拉桿，提起固定臂 (請參閱「[安裝插卡](#)」)。
9. 如有必要，請拔下與插卡連接的所有纜線。
10. 握住插卡的頂端邊角，將其從連接器中輕輕取出。
11. 如果您要永久性地卸下插卡，請在空置的插卡插槽開口安裝一個填塞托架。

如果您需要填塞托架，請與 [Dell 公司聯絡](#)。

 **註：**您必須在空置的插卡插槽開口安裝填塞托架，以維持 FCC 對該電腦的認證。此外，該托架亦可避免灰塵進入您的電腦。

12. 放下固定臂並將其按壓到位，使插卡固定在電腦內。

 **注意事項：**若要連接網路纜線，請先將纜線插入牆上的網路插孔，然後將其插入電腦。

13. [合上機箱蓋](#)，將電腦和裝置重新連接至電源插座，然後開啟它們的電源。
14. 從作業系統中移除插卡的驅動程式。
15. 如果您已卸下音效卡，請：
 - a. [進入系統設定程式](#)，移至 **Integrated Devices (積體裝置)**，然後將 **Sound (音效)** 的設定變更為 **On (開啟)**。
 - b. 將外接式音效裝置連接至電腦背面板上的音效連接器。
16. 如果您已卸下附加的網路配接器，請：
 - a. [進入系統設定程式](#)，移至 **Integrated Devices (積體裝置)**，然後將 **Network Interface Card (網路介面卡)** 的設定變更為 **On (開啟)**。
17. 將網路纜線連接至電腦背面板上的內建連接器。

[回到目錄頁](#)

合上機箱蓋

Dell Precision™ 工作站 350 使用者指南

1. 確定所有的纜線均已連接並整理好。

朝著您自己的方向輕輕拉動電源線，以免它們纏繞在磁碟機下面。

2. 確定您未將任何工具或多餘的零件留在電腦內。

3. 合上機箱蓋：

- a. 向下轉動機箱蓋。
- b. 向下按機箱蓋的右側，直至合上。
- c. 向下按機箱蓋的左側，直至合上。
- d. 確定機箱蓋的兩側均已鎖定。如果沒有，請重複步驟 3。

 **注意事項：**若要連接網路纜線，請先將纜線插入牆上的網路插孔，然後將其插入電腦。

4. 將電腦和裝置連接至電源插座，然後開啟它們的電源。

[回到目錄頁](#)

[回到目錄頁](#)

打開機箱蓋

Dell Precision™ 工作站 350 使用者指南

⚠ 注意：在您開始執行本章節中的任何程序之前，請留意《系統資訊指南》中的安全指示。

1. 透過**開始**選單，關閉電腦。
2. 確定您的電腦及其連接的裝置均已關閉。在關閉電腦系統後，如果電腦及其連接裝置的電源未自動關閉，請現在關閉它們。

🔍 注意事項：若要拔下網路纜線，請先拔下電腦上的網路纜線，然後再從牆上的網路插孔拔下纜線。

3. 從電腦上拔下所有電話或電傳通訊連線。
4. 從電源插座上拔下電腦及其所有連接裝置的電源線，然後按下電源按鈕，以導去主機板上的剩餘電量。
5. 如果您已在背面板的掛鎖扣環上安裝掛鎖，請卸下掛鎖。

⚠ 注意：為防止觸電，在打開機箱蓋之前，請務必從電源插座中拔下電腦電源線。

6. 如圖解所示，將電腦側面朝下放置。

🔍 注意事項：請確定有足夠的空間以放置打開的機箱蓋 — 至少 30 cm (1 ft) 的桌面空間。

7. 打開機箱蓋：
 - a. 面對電腦背面，用一只手按住電腦右側的釋放按鈕，同時用另一只手向上拉機箱蓋的頂端。
 - b. 再用一只手按住電腦左側的釋放按鈕，同時，用另一只手向上拉開機箱蓋的頂端。
 - c. 用一只手按住電腦的底部，然後用另一只手打開機箱蓋。

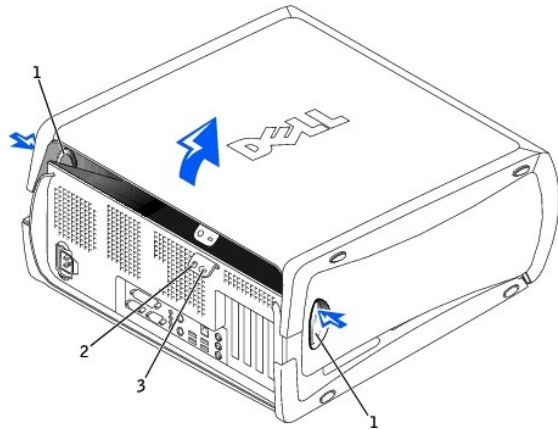

1	釋放按鈕
2	掛鎖扣環
3	安全纜線孔

[回到目錄頁](#)

[回到目錄頁](#)

磁碟機

Dell Precision™ 工作站 350 使用者指南

- [概觀](#)
- [硬碟機](#)
- [前面板插件](#)
- [軟式磁碟機](#)
- [CD/DVD 光碟機](#)

概觀

您的電腦支援：

- 1 [兩個硬碟機](#)
- 1 [兩個軟式磁碟機](#)
- 1 [兩個 CD 光碟機或 DVD 光碟機](#)

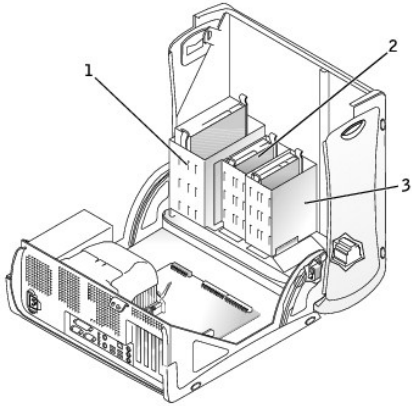

1	CD/DVD 光碟機
2	軟式磁碟機
3	硬碟機

IDE 磁碟機尋址

如果您將兩個 IDE 裝置同時連接至單一 IDE 介面纜線，並將它們組態為 **cable select** (纜線選擇) 設定，則連接至介面纜線末端連接器上的裝置為主裝置或啟動裝置 (drive 0)；連接至介面纜線中間連接器上的裝置則是從屬裝置 (drive 1)。請參閱升級套件中的磁碟機說明文件，以獲得有關如何將裝置組態為 **cable select** (纜線選擇) 設定的資訊。

您的電腦最多支援兩個 IDE 裝置。應將硬碟機連接至標有「IDE1」的連接器，將 CD/DVD 光碟機連接至標有「IDE2」的連接器。

連接磁碟機纜線

在安裝磁碟機時，請把兩條纜線（一條直流電源線和一條介面纜線）連接到磁碟機的背面。

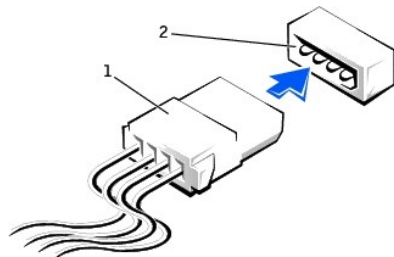

1	電源線
2	電源輸入連接器

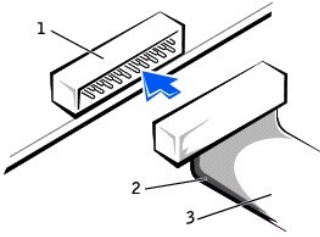

1	介面連接器
2	纜線上的帶色邊緣
3	介面纜線

大部份介面連接器具有鎖定式設計以保證接插正確；也就是說，若連接器上有一個槽口或缺少一根插腳，則另一個連接器上就會有恰好能與它接合的彈片或實心插孔。這種鎖定式連接器能確保纜線上的插腳 1 (在纜線一側以帶色邊緣表示) 插入連接器的插腳 1。主機板或插卡連接器上的插腳 1 一端通常會以絲網電路印製法在主機板或插卡上直接印上「1」作為標識。

- ➡ **注意事項：**在您連接介面纜線時，請僅將帶色邊緣連至連接器的插腳 1。反接纜線將使磁碟機無法正常作業，而且可能會損壞控制器或磁碟機，或同時損壞兩者。

硬碟機

- ⚠ **注意：**在您開始執行本章節中的任何程序之前，請留意《系統資訊指南》中的安全指示。

- ➡ **注意事項：**為避免損壞磁碟機，請勿將其放置在堅硬的表面上。而應該把它放置在有足夠彈性的表面上 (如泡沫墊)。

1. 如果您要更換硬碟機，而硬碟機內有您要保留的資料，請務必在執行以下程序之前備份檔案。
2. 透過**開始**選單，關閉電腦。
3. 確定您的電腦及其連接的裝置均已關閉。在關閉電腦系統後，如果電腦及其連接裝置的電源未自動關閉，請現在關閉它們。

- ➡ **注意事項：**若要拔下網路纜線，請先拔下電腦上的網路纜線，然後再從牆上的網路插孔拔下纜線。

4. 從電腦上拔下所有電話或電傳通訊連線。
5. 從電源插座上拔下電腦及其所有連接裝置的電源線，然後按下電源按鈕，以導去主機板上的剩餘電量。
6. 如果您已在背面板的掛鎖扣環上安裝掛鎖，請卸下掛鎖。

- ⚠ **注意：**為防止觸電，在打開機箱蓋之前，請務必從電源插座中拔下電腦電源線。

- ➡ **注意事項：**在觸摸電腦內部的任何元件之前，請觸摸未上漆的金屬表面，如電腦背面的金屬，以導去您身上的靜電。工作時，應經常觸摸未上漆的金屬表面以導去可能損壞內部元件的靜電。

7. [打開機箱蓋](#)。

卸下硬碟機

1. 拔下磁碟機的電源線和硬碟機纜線。

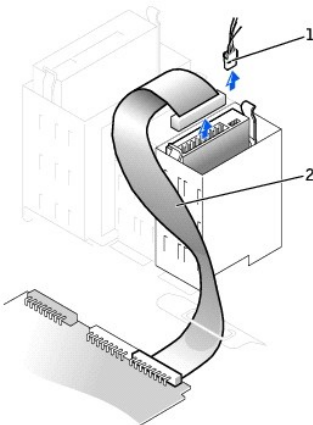

1	電源線
2	硬碟機纜線

2. 向內按磁碟機兩側的彈片，將磁碟機向上滑出。

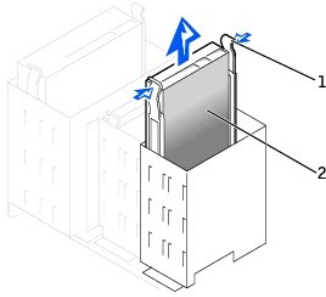

1	彈片 (2)
2	硬碟機

安裝硬碟機

1. 打開替換硬碟機的包裝，並準備進行安裝。
2. 請查閱硬碟機的說明文件，以確認該硬碟機已組態為適用於您的電腦。
3. 如果替換硬碟機沒有隨附托架滑軌，請擰下舊硬碟機上固定每個滑軌的兩顆螺絲，以卸下滑軌。若要將托架滑軌連接至新的磁碟機，請先對齊磁碟機的螺絲孔與托架滑軌的螺絲孔，然後插入並旋緊所有的四顆螺絲 (每個滑軌有兩顆螺絲)。

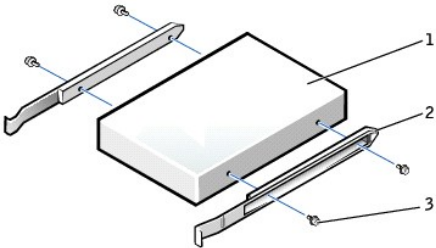

1	磁碟機
2	托架滑軌 (2)
3	螺絲 (4)

4. 輕輕將磁碟機滑入到位，直到彈片穩固地卡入到位。

⚠ 注意事項：請將纜線上的帶色邊緣對準磁碟機的插腳 1 (插腳 1 標誌為「1」)。

5. 將電源線和硬碟機纜線連接至磁碟機。

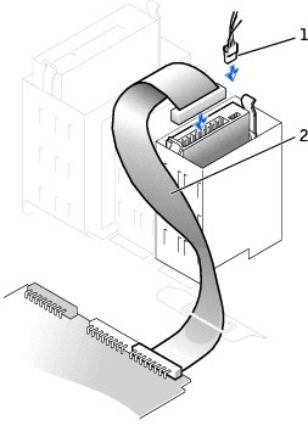

1	電源線
2	硬碟機纜線

6. 檢查所有的連接器，確定連線正確且穩固就位。

7. [合上機箱蓋](#)。

➡ **注意事項：**若要連接網路纜線，請先將纜線插入牆上的網路插孔，然後將其插入電腦。

8. 將電腦和裝置連接至電源插座，然後開啟它們的電源。

請參閱硬碟機隨附的說明文件，以獲得有關安裝硬碟機作業所需軟體的說明。

9. 如果您剛安裝的硬碟機為主硬碟機，請將開機磁片插入 A 硬碟機。

10. 開啟電腦電源。

11. [進入系統設定程式](#)，更新相應的 **Primary Drive (主硬碟機)** 選項 (0 或 1)。

12. 結束系統設定程式，並重新啟動電腦。

13. 在進行下一步驟之前，請先為硬碟機分區並製作格式。

請參閱作業系統的說明文件，以獲得相關說明。

14. 執行 [Dell 診斷程式](#) 來測試硬碟機。

15. 如果您剛安裝的硬碟機為主硬碟機，請將作業系統安裝在該硬碟機上。

16. 透過將 **Chassis Intrusion (外殼侵入)** 的設定變更為 **Enabled (啟用)** 或 **Enabled-Silent (靜態開啟)**，重設外殼侵入偵測器。

🔒 **註：**如果已有其他人指定設定密碼，請與您的網路管理員聯絡，以獲得有關重設外殼侵入偵測器的資訊。

新增第二個硬碟機

⚠ **注意：**在您開始執行本章節中的任何程序之前，請留意《系統資訊指南》中的安全指示。

➡ **注意事項：**為避免損壞硬碟機，請勿將其放置在堅硬的表面上。而應該把它放置在有足夠彈性的表面上 (如泡沫墊)。

1. 請查閱硬碟機的說明文件，以確認該硬碟機已組態為適用於您的電腦。

2. 透過 **開始** 選單，關閉電腦。

3. 確定您的電腦及其連接的裝置均已關閉。在關閉電腦系統後，如果電腦及其連接裝置的電源未自動關閉，請現在關閉它們。

➡ **注意事項：**若要拔下網路纜線，請先拔下電腦上的網路纜線，然後再從牆上的網路插孔拔下纜線。

4. 從電腦上拔下所有電話或電傳通訊連線。

5. 從電源插座上拔下電腦及其所有連接裝置的電源線，然後按下電源按鈕，以導去主機板上的剩餘電量。

6. 如果您已在背面板的掛鎖扣環上安裝掛鎖，請卸下掛鎖。

⚠ **注意：**為防止觸電，在打開機箱蓋之前，請務必從電源插座中拔下電腦電源線。

➡ **注意事項：**在觸摸電腦內部的任何元件之前，請觸摸未上漆的金屬表面，如電腦背面的金屬，以導去您身上的靜電。工作時，應經常觸摸未上漆的金屬表面以導去可能損壞內部元件的靜電。

7. [打開機箱蓋](#)。

8. 若要從硬碟機凹槽內側卸下兩個綠色塑膠滑軌，請輕輕將滑軌向上拉出凹槽。
9. 使用連接在滑軌上的兩顆螺絲將滑軌連接至硬碟機。

確定滑軌彈片位於硬碟機背面。

注意事項：請勿將任何硬碟機安裝在下部的硬碟機凹槽中，除非您已從硬碟機凹槽中取出綠色磁碟機滑軌。

10. 從上部的凹槽中卸下第一個硬碟機，並將其安裝在下部的凹槽中：
 - a. 從第一個硬碟機背面拔下電源線和硬碟機纜線。
 - b. 向內按兩個綠色的滑軌彈片，將主硬碟機拉出上部的支架。
 - c. 輕輕地將主硬碟機滑入到下部的支架中，直至您聽到卡嗒聲。
 - d. 將電源線和硬碟機纜線重新連接至第一個硬碟機背面。
11. 輕輕地將新硬碟機滑入到上部的支架中，直至您聽到卡嗒聲。

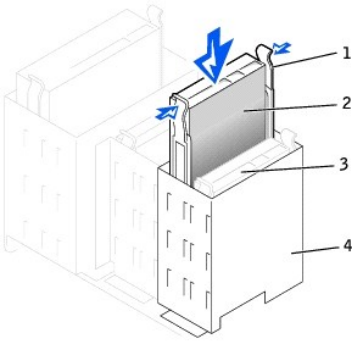

1	滑軌彈片 (2)
2	在上部支架中的第二個硬碟機
3	在下部支架中的主硬碟機
4	硬碟機凹槽

12. 將電源線連接至磁碟機。

注意事項：將纜線的帶色邊緣插入硬碟機的插腳 1 內。

13. 找到磁碟機纜線 (連接至第一個硬碟機) 上的另一個連接器，並將其連接至第二個硬碟機。

您的電腦使用纜線選擇磁碟機纜線。這表明連接至磁碟機纜線末端連接器的裝置為主裝置，而連接至中間連接器的裝置為從屬裝置。請確定新裝置上的跳線設定為「**cable select** (纜線選擇)」(請參閱磁碟機隨附的說明文件，以獲得相關資訊)。

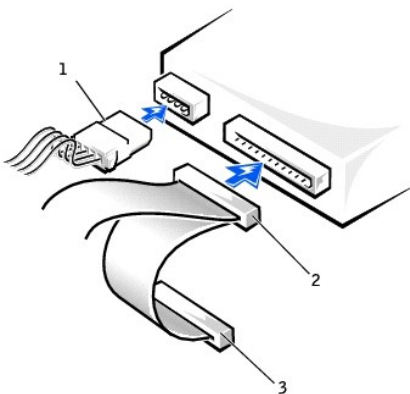

1	電源線
2	第二個硬碟機纜線 (次磁碟機)
3	第一個硬碟機纜線 (主啟動磁碟機)

14. [合上機箱蓋](#)。

👉 **注意事項：**若要連接網路纜線，請先將纜線插入牆上的網路插孔，然後將其插入電腦。

15. 將電腦和裝置連接至電源插座，然後開啟它們的電源。
16. 請參閱磁碟機隨附的說明文件，以獲得有關安裝磁碟機作業所需軟體的說明。

前面板插件

如果您要安裝新的軟式磁碟機或 CD/DVD 光碟機，而不是更換磁碟機，請卸下前面板插件。

1. 打開機箱蓋至 90 度角，並從電腦內部鬆開插件彈片。

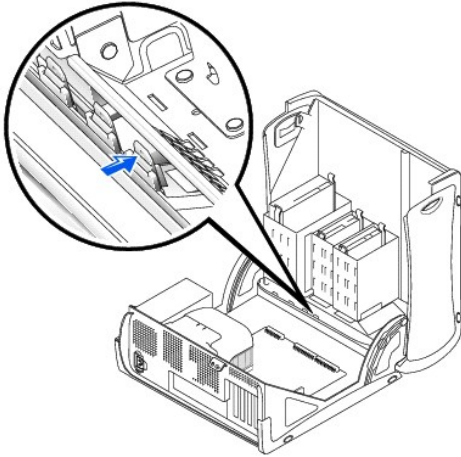

2. 按壓插件，直到它從前面板蓋鬆開彈起。

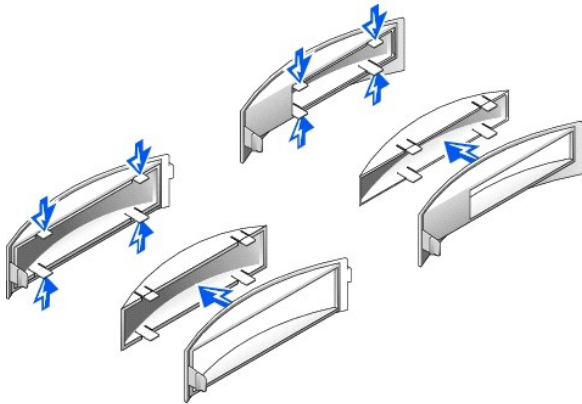

軟式磁碟機

⚠️ **注意：**在您開始執行本章節中的任何程序之前，請留意《系統資訊指南》中的安全指示。

1. 透過開始選單，關閉電腦。
2. 確定您的電腦及其連接的裝置均已關閉。在關閉電腦系統後，如果電腦及其連接裝置的電源未自動關閉，請現在關閉它們。

👉 **注意事項：**若要拔下網路纜線，請先拔下電腦上的網路纜線，然後再從牆上的網路插孔拔下纜線。

3. 從電腦上拔下所有電話或電傳通訊連線。
4. 從電源插座上拔下電腦及其所有連接裝置的電源線，然後按下電源按鈕，以導去主機板上的剩餘電量。
5. 如果您已在背面板的掛鎖扣環上安裝掛鎖，請卸下掛鎖。

⚠ 注意：為防止觸電，在打開機箱蓋之前，請務必從電源插座中拔下電腦電源線。

⚠ 注意事項：在觸摸電腦內部的任何元件之前，請觸摸未上漆的金屬表面，如電腦背面的金屬，以導去您身上的靜電。工作時，應經常觸摸未上漆的金屬表面以導去可能損壞內部元件的靜電。

6. 打開機箱蓋。

卸下軟式磁碟機

1. 從軟式磁碟機背面拔下電源線和軟式磁碟機纜線。
2. 從主機板 (標有 DSKT) 上拔下軟式磁碟機纜線的另一端。

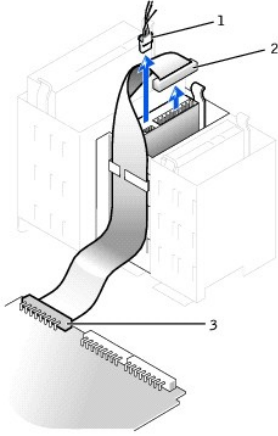

1	電源線
2	軟式磁碟機纜線
3	軟式磁碟機連接器 (DSKT)

3. 向內按壓磁碟機側面的兩個彈片，向上滑動磁碟機，然後從軟式磁碟機凹槽中取出磁碟機。

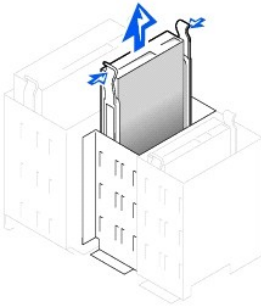

安裝軟式磁碟機

1. 如果您要更換磁碟機，且新磁碟機未連接托架滑軌，請從舊的磁碟機上擰下將每個滑軌固定在磁碟機上的兩顆螺絲，然後卸下滑軌。若要将托架連接至新的磁碟機，請先對齊磁碟機的螺絲孔與托架滑軌的螺絲孔，然後插入並旋緊所有的四顆螺絲 (每個滑軌有兩顆螺絲)。

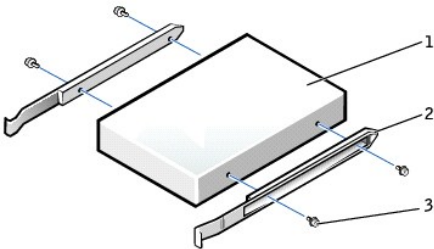

1	磁碟機
---	-----

2	托架滑軌 (2)
3	螺絲 (4)

- 輕輕將磁碟機滑入到位，直到彈片穩固地卡入到位。
- 將電源線和軟式磁碟機纜線連接至軟式磁碟機。
- 將軟式磁碟機纜線的一端連接至主機板上標有「DSKT」的連接器。

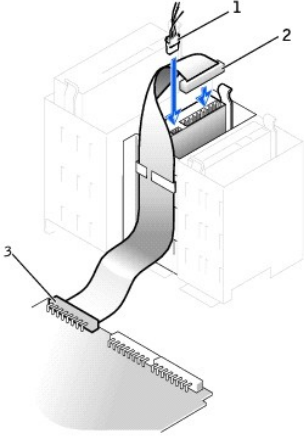

1	電源線
2	軟式磁碟機纜線
3	軟式磁碟機連接器 (DSKT)

- 如果您要安裝新的軟式磁碟機，而不是更換磁碟機，請[卸下前面板插件](#)。
 - 檢查所有纜線的連接狀況，並捲好纜線，以免妨礙風扇和散熱通風孔的空氣流通。
 - [合上機箱蓋](#)。
- 🔔 **注意事項：**若要連接網路纜線，請先將纜線插入牆上的網路插孔，然後將其插入電腦。
- 將電腦和裝置連接至電源插座，然後開啟它們的電源。
- 請參閱磁碟機隨附的說明文件，以獲得有關安裝磁碟機作業所需軟體的說明。
- [進入系統設定程式](#)，更新相應的 **Diskette Drive A (A 軟式磁碟機)** 選項，以反映新軟式磁碟機的大小和容量。
 - 執行 [Dell 診斷程式](#) 以確認電腦運作正常。

CD/DVD 光碟機

⚠️ **注意：**在您開始執行本章節中的任何程序之前，請留意《系統資訊指南》中的安全指示。

- 透過**開始**選單，關閉電腦。
- 確定您的電腦及其連接的裝置均已關閉。在關閉電腦系統後，如果電腦及其連接裝置的電源未自動關閉，請現在關閉它們。

🔔 **注意事項：**若要拔下網路纜線，請先拔下電腦上的網路纜線，然後再從牆上的網路插孔拔下纜線。

- 從電腦上拔下所有電話或電傳通訊連線。
- 從電源插座上拔下電腦及其所有連接裝置的電源線，然後按下電源按鈕，以導去主機板上的剩餘電量。
- 如果您已在背面板的掛鎖扣環上安裝掛鎖，請卸下掛鎖。

⚠️ **注意：**為防止觸電，在打開機箱蓋之前，請務必從電源插座中拔下電腦電源線。

🔔 **注意事項：**在觸摸電腦內部的任何元件之前，請觸摸未上漆的金屬表面，如電腦背面的金屬，以導去您身上的靜電。工作時，應經常觸摸未上漆的金屬表面以導去可能損壞內部元件的靜電。

- [打開機箱蓋](#)。

卸下 CD/DVD 光碟機

1. 從磁碟機背面拔下電源線、音效纜線和 CD/DVD 光碟機纜線。

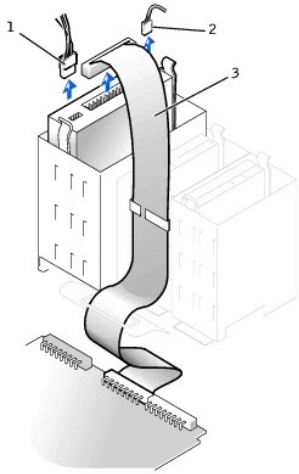

1	電源線
2	音效纜線
3	CD/DVD 光碟機纜線

2. 向內按壓磁碟機側面的兩個彈片，向上滑動磁碟機，然後從磁碟機凹槽中取出磁碟機。

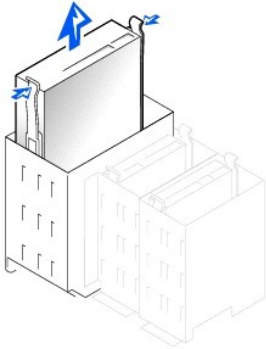

安裝 CD/DVD 光碟機

1. 如果您要安裝新的光碟機，請打開光碟機包裝，然後準備安裝。
請查閱磁碟機隨附的說明文件，以確認該磁碟機已組態為適用於您的電腦。如果您要安裝 IDE 磁碟機，請將它組態為 **cable select** (纜線選擇) 設定。
2. 將新磁碟機連接至機箱蓋內側的一組滑軌。如果機箱蓋內側未附帶滑軌，請與 [Dell 公司](#) 聯絡。
3. 如果您要安裝的替換磁碟機沒有隨附托架滑軌，請擰下舊磁碟機上固定每個滑軌的兩顆螺絲，以卸下滑軌。若要將托架連接至新的磁碟機，請先對齊磁碟機的螺絲孔與托架滑軌的螺絲孔，然後插入並旋緊所有的四顆螺絲 (每個滑軌有兩顆螺絲)。

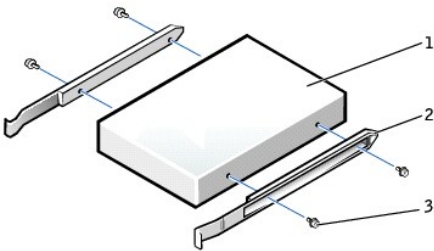

1	磁碟機
2	托架滑軌 (2)

3 螺絲 (4)

- 輕輕將磁碟機滑入到位，直到彈片穩固地卡入到位。
- 如果您要安裝本身具有控制卡的磁碟機，請將該控制卡安裝到插卡插槽中。

請參閱磁碟機以及控制卡隨附的說明文件，以確認組態適用於您的電腦。在必要時，您可以變更設定值以獲得正確組態。

- 將電源線、音效纜線和 CD/DVD 光碟機纜線連接至磁碟機。

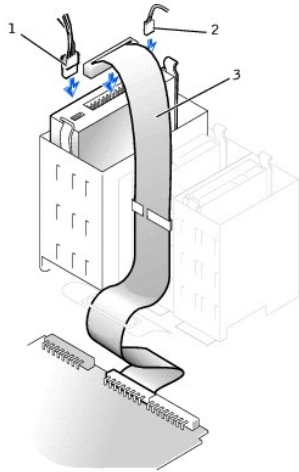

1	電源線
2	音效纜線
3	CD/DVD 光碟機纜線

- 如果您要安裝新的 CD/DVD 光碟機，而不是更換磁碟機，請[卸下前面板插件](#)。
- 檢查所有纜線的連接狀況，並捲好纜線，以免妨礙風扇和散熱通風孔的空氣流通。
- [合上機箱蓋](#)。

注意事項：若要連接網路纜線，請先將纜線插入牆上的網路插孔，然後將其插入電腦。

- 將電腦和裝置連接至電源插座，然後開啟它們的電源。

請參閱磁碟機隨附的說明文件，以獲得有關安裝磁碟機作業所需軟體的說明。

- 將 **Drives: Secondary** (磁碟機：次磁碟機) 下的相應 **Drive (磁碟機)** 選項 (**0** 或 **1**) 設定為 **Auto (自動)**，以更新組態資訊。請參閱「[系統設定選項](#)」中的「[主磁碟機 n 和次磁碟機 n](#)」，以獲得更多資訊。
- 執行 [Dell 診斷程式](#) 以確認電腦運作正常。

[回到目錄頁](#)

[回到目錄頁](#)

卸下與安裝電腦零件

Dell Precision™ 工作站 350 使用者指南

[打開機箱蓋](#)

[磁碟機](#)

[PCI 卡](#)

[AGP 卡](#)

[微處理器](#)

[記憶體](#)

[電池](#)

[合上機箱蓋](#)

[回到目錄頁](#)

[回到目錄頁](#)

微處理器

Dell Precision™ 工作站 350 使用者指南

⚠ 注意：在您開始執行本章節中的任何程序之前，請留意《系統資訊指南》中的安全指示。

1. 如果您要更換硬碟機，而硬碟機內有您要保留的資料，請務必在執行以下程序之前備份檔案。
2. 透過**開始**選單，關閉電腦。
3. 確定您的電腦及其連接的裝置均已關閉。在關閉電腦系統後，如果電腦及其連接裝置的電源未自動關閉，請現在關閉它們。

🔄 注意事項：若要拔下網路纜線，請先拔下電腦上的網路纜線，然後再從牆上的網路插孔拔下纜線。

4. 從電腦上拔下所有電話或電傳通訊連線。
5. 從電源插座上拔下電腦及其所有連接裝置的電源線，然後按下電源按鈕，以導去主機板上的剩餘電量。
6. 如果您已在背面板的掛鎖扣環上安裝掛鎖，請卸下掛鎖。

⚠ 注意：為防止觸電，在打開機箱蓋之前，請務必從電源插座中拔下電腦電源線。

🔄 注意事項：在觸摸電腦內部的任何元件之前，請觸摸未上漆的金屬表面，如電腦背面的金屬，以導去您身上的靜電。工作時，應經常觸摸未上漆的金屬表面以導去可能損壞內部元件的靜電。

7. [打開機箱蓋](#)。
8. 從主機板的 FAN 連接器上拔下散熱風扇的電源線。
9. 從主機板的 POWER 連接器上拔下電源線。
10. 提起通風罩。

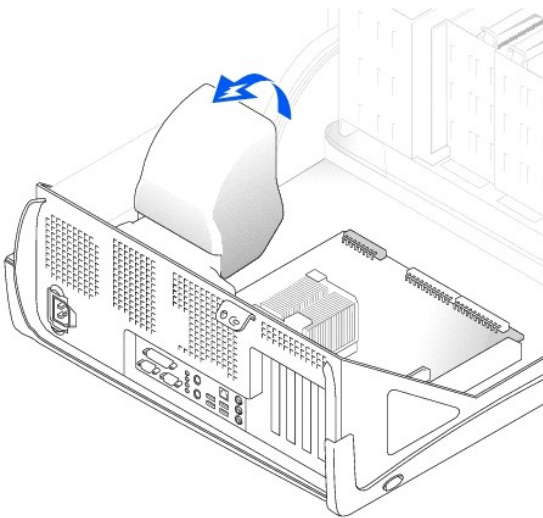

11. 卸下微處理器散熱器：
 - a. 對於每個將散熱器固定至微處理器的金屬固定夾，請向下按壓固定夾的門鎖，使其脫離散熱器固定基座。然後提起固定夾，將其從散熱器上取下。
 - b. 從微處理器中提出散熱器。

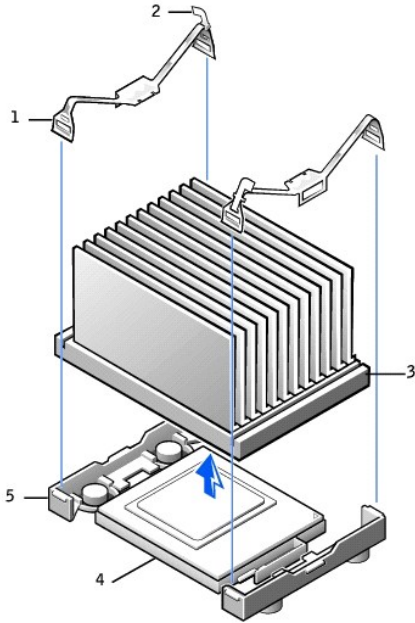

1	固定夾 (2)
2	門鎖 (2)
3	散熱器
4	微處理器插槽
5	固定基座

❗ **注意事項：** 放置散熱器時，請將熱脂面朝上。

❗ **注意事項：** 如果您要安裝由 Dell 提供的微處理器升級套件，請丟棄原來的散熱器。如果您安裝的微處理器升級套件**不是**由 Dell 提供的，請在安裝新的微處理器時，仍使用原來的散熱器和風扇。

12. 將釋放拉桿垂直向上拉起，直到微處理器鬆開。

❗ **注意事項：** 從插槽中取出微處理器時，請小心不要折彎任何插腳。折彎插腳可能會導致微處理器永久性損壞。

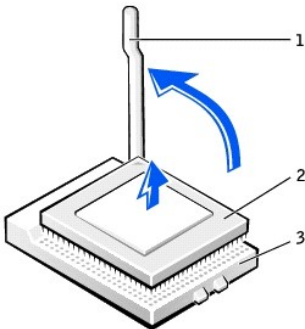

1	釋放拉桿
2	微處理器
3	插槽

13. 從插槽中取出微處理器。

讓釋放拉桿保持豎直的釋放狀態，以備插槽安裝新的微處理器。

安裝微處理器

❗ **注意事項：** 您必須將微處理器正確地插入插槽，以免永久性損壞微處理器和電腦。

1. 如果釋放拉桿沒有拉伸至釋放位置，請將它扳至該位置。
2. 將微處理器的插腳 1 (有印痕的邊角) 與插槽的插腳 1 對齊。

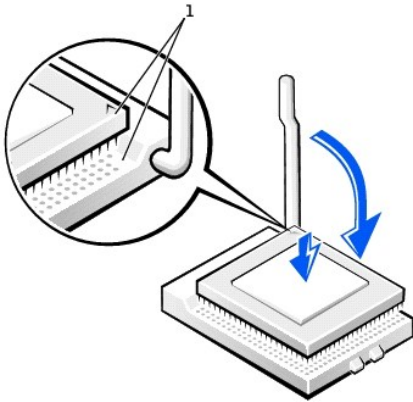

1 微處理器的插腳 1 邊角與插槽的插腳 1 邊角已對齊

注意事項：微處理器的插腳極易損壞。為避免損壞，請確定微處理器與插槽正確對齊，並且在安裝處理器時，請勿過度用力。

3. 小心地將微處理器放置在插槽中，並輕輕向下按壓使其卡入到位。
4. 朝主機板的方向扳回釋放拉桿，直至它卡入到位，將微處理器固定。
5. 將散熱器放入基座。
6. 若要裝回固定夾，請：
 - a. 將固定夾上**沒有**門鎖的一端卡在固定基座的彈片上。
 - b. 將固定夾中部卡在固定基座的中部彈片上。
 - c. 向下按壓固定夾的門鎖，使其卡在彈片上，並將固定夾固定在固定基座上。
7. 放下通風罩至散熱器上方。

如果您安裝由 Dell 提供的微處理器更換套件，請用運送更換套件的同一包裝將原來的散熱器組件和微處理器退回給 Dell。

8. 將散熱風扇的電源線重新連接至主機板上的 FAN 連接器。
9. 將電源線重新連接至主機板上的 12VPOWER 連接器。
10. [合上機箱蓋](#)。

注意事項：若要連接網路纜線，請先將纜線插入牆上的網路插孔，然後將其插入電腦。

11. 將電腦和裝置連接至電源插座，然後開啟它們的電源。

[回到目錄頁](#)

[回到目錄頁](#)

管制通告

Dell Precision™ 工作站 350 使用者指南

- [符合能源之星®規格](#)
- [簡體中文 A 級警告通告 \(僅限於中國\)](#)
- [BSMI 通告 \(僅限於台灣地區\)](#)

電磁干擾 (EMI) 是在周圍空間散發，或沿電源或訊號導線傳導的任何訊號或發射，它會危及無線電導航或其他安全服務的作業，也會嚴重降低、妨礙或反覆中斷經授權的無線電通訊服務。無線電通訊服務包括但不侷限於 AM/FM 商業廣播、電視、行動電話服務、雷達、飛行控制、傳呼機和個人通訊服務 (PCS)。這些經授權的服務和非有意的發射體 (如數位裝置，包括電腦系統) 共同產生電磁環境。

電磁相容性 (EMC) 是指電子設備能夠在電子環境中共同正常作業的能力。儘管本電腦系統的設計符合管制機構對 EMI 的限制並已得到證實，但我們無法保證在個別的安装中不會產生干擾。您可以透過關閉和開啟此設備來判斷它是否會對無線電通訊服務產生干擾；如果確實如此，建議您嘗試下列一種或數種方法來排除干擾：

- 1 重新調整天線的接收方向。
- 1 依接收器的位置，重新放置電腦。
- 1 將電腦移到遠離接收器的地方。
- 1 將電腦的電源線連接至不同的電源插座，讓電腦與接收器使用不同的分支電路。

如有必要，請向 Dell 的技術支援代表或有經驗的無線電/電視技術人員查詢，以獲得更多的建議。

Dell™ 電腦系統根據其計畫使用的電磁環境進行設計、測試和劃分等級。通常，電磁環境的等級一致定義如下：

- 1 A 級通常適用於商業或工業環境。
- 1 B 級通常適用於住宅環境。

整合或連接至系統的資訊技術設備 (ITE) (包括週邊裝置、擴充卡、印表機、輸入/輸出 [I/O] 裝置及顯示器等)，必須符合電腦系統的電磁環境等級。

關於帶保護層訊號纜線的注意事項：請僅使用帶保護層的纜線將週邊裝置連接至所有 Dell 裝置，以降低干擾無線電通訊服務的可能性。使用帶保護層的纜線可確保系統符合相應使用環境的 EMC 等級。Dell 將提供並列印表機纜線。如果您願意，可以透過 World Wide Web (accessories.us.dell.com/sna/category.asp?category_id=4117) 向 Dell 訂購纜線。

大多數 Dell 電腦系統被劃分為用於 B 級環境。但是，使用某些選件會使有些組態的等級變為 A 級。若要確定您系統或裝置的電磁等級，請參閱以下針對每個管制機構的小節。每個小節均有提供特定國家/地區的 EMC/EMI 或產品安全性的資訊。

符合能源之星®規格

Dell 電腦的某些組態符合環保組織 (EPA) 對節省能源電腦設定的要求。如果您的電腦前面板上印有能源之星®徽標，表示該電腦的原始組態符合其要求，並且所有的能源之星®電源管理功能均已啟用。

註：任何一台帶有能源之星®徽標的 Dell 電腦，在出廠前均已通過檢驗，確保其組態符合 EPA 能源之星®規格的要求。您對此組態所作的任何變更 (例如安裝其他的擴充卡或磁碟機) 均可能增加電腦的電力消耗，進而超出 EPA 能源之星®電腦計畫設定的限制。



能源之星®徽標

EPA 能源之星®電腦計畫是 EPA 和電腦製造廠商共同努力的成果，它透過推廣節省能源的電腦產品來減少空氣污染。據 EPA 估計，使用符合能源之星®規格的電腦產品，每年可為電腦使用者節省高達二十億美元的電力成本。而節省的電力將減少二氧化碳、二氧化硫和氮氧化物的排放。其中，二氧化碳是產生溫室效應的主要因素，二氧化硫和氮氧化物是產生酸雨的主要因素。

在長時間不使用電腦時 (特別是晚上和週末)，您也可以關閉電腦以減少電力消耗及其產生的副作用。

簡體中文 A 級警告通告 (僅限於中國)

在 A 級系統上，管制標識附近會出現以下警告：

声明

此为 A 级产品，在生活环境中，该产品可能会造成无线电干扰。
在这种情况下，可能需要用户对其干扰采取切实可行的措施。

BSMI 通告 (僅限於台灣地區)

如果您發現在電腦底部、側面或前面板的管制標籤上有  或  標誌，

請按下節的說明執行：

BSMI 通告（僅限於台灣）

大多數的 Dell 電腦系統被 BSMI（經濟部標準檢驗局）劃分為乙類數位裝置。但是，使用某些選件會使有些組態的等級變成甲類。若要確定您的電腦系統適用等級，請檢查所有位於電腦底部或背面板、擴充卡安裝托架，以及擴充卡上的 BSMI 註冊標籤。如果其中有一甲類標籤，即表示您的系統為甲類數位裝置。如果只有 BSMI 的檢驗號碼標籤，則表示您的系統為乙類數位裝置。

一旦確定了系統的 BSMI 等級，請閱讀相關的 BSMI 通告。請注意，BSMI 通告規定凡是未經 Dell Computer Corporation 明確批准的擅自變更或修改，將導致您失去此設備的使用權。

此裝置符合 BSMI（經濟部標準檢驗局）的規定，使用時須符合以下兩項條件：

- 此裝置不會產生有害干擾。
- 此裝置必須能接受所接收到的干擾，包括可能導致無法正常作業的干擾。

甲類

此設備經測試證明符合 BSMI（經濟部標準檢驗局）之甲類數位裝置的限制規定。這些限制的目的是為了在商業環境中使用此設備時，能提供合理的保護以防止有害的干擾。此設備會產生、使用並散發射頻能量；如果未遵照製造廠商的指導手冊來安裝和使用，可能會干擾無線電通訊。請勿在住宅區使用此設備。

警告使用者：

這是甲類的資訊產品，在居住的環境中使用時，可能會造成射頻干擾，在這種情況下，使用者會被要求採取某些適當的對策。

乙類

此設備經測試證明符合 BSMI（經濟部標準檢驗局）之乙類數位裝置的限制規定。這些限制的目的是為了在住宅區安裝時，能防止有害的干擾，提供合理的保護。此設備會產生、使用並散發射頻能量；如果未遵照製造廠商的指導手冊來安裝和使用，可能會干擾無線電通訊。但是，這並不保證在個別的安装中不會產生干擾。您可以透過關閉和弱啓此設備來判斷它是否會對廣播和電視收訊造成干擾；如果確實如此，我們建議您嘗試以下列一種或多種方法來排除干擾：

- 重新調整天線的接收方向或重新放置接收天線。
- 增加設備與接收器的距離。
- 將設備連接至不同的插座，使設備與接收器連接在不同的電路上。
- 請向經銷商或有經驗的無線電/電視技術人員查詢，以獲得幫助。

[回到目錄頁](#)

[回到目錄頁](#)

解決問題

Dell Precision™ 工作站 350 使用者指南

- [電池問題](#)
- [插卡問題](#)
- [磁碟機問題](#)
- [跌落或損壞的電腦](#)
- [電子郵件、數據機和網際網路問題](#)
- [錯誤訊息](#)
- [一般問題](#)
- [IEEE 1394 裝置問題](#)
- [鍵盤問題](#)
- [記憶體問題](#)
- [滑鼠問題](#)
- [網路問題](#)
- [電源問題](#)
- [印表機問題](#)
- [序列或並列裝置問題](#)
- [聲音和喇叭問題](#)
- [主機板問題](#)
- [影像和顯示器問題](#)

電池問題

完成這些檢查之後，請填寫 [診斷核對清單](#)。

- ⚠ **注意：**如果未正確安裝新電池，可能會有爆炸的危險。請僅以相同或由製造廠商推薦的同類型電池來更換原有的電池。請依照製造廠商的指示丟棄用過的電池。
- ⚠ **注意：**在您開始執行本章節中的任何程序之前，請留意《系統資訊指南》中的安全指示。

更換電池 — 如果每次開啟電腦後，均需要重設時間和日期資訊，或者電腦啟動時螢幕顯示錯誤的時間或日期，請[更換電池](#)。如果電池仍未正常作業，請與 [Dell 公司聯絡](#)。

插卡問題

完成這些檢查之後，請填寫 [診斷核對清單](#)。

- ⚠ **注意：**在您開始執行本章節中的任何程序之前，請留意《系統資訊指南》中的安全指示。

檢查插卡安插和纜線連接狀況 —

1. 關閉電腦和裝置，從電源插座上拔下它們的電源線，等待 10 至 20 秒鐘，然後[打開機箱蓋](#)。
2. 確定每個插卡均已穩固地插入連接器。重新安插所有鬆動的插卡。
3. 確定所有纜線均已穩固連接至插卡上相應的連接器中。如果纜線鬆動，請重新連接。

若要獲得有關插卡上特定連接器中應連接哪些纜線的指示，請參閱插卡的說明文件。

4. [合上機箱蓋](#)，將電腦和裝置重新連接至電源插座，然後開啟它們的電源。

測試影像卡 —

1. 關閉電腦和裝置，從電源插座上拔下它們的電源線，等待 10 至 20 秒鐘，然後[打開機箱蓋](#)。
2. 卸下所有插卡 (影像卡除外)。

如果您的主硬碟機連接至磁碟機控制卡而非某個主機板 IDE 連接器，請勿卸下磁碟機控制卡。

3. [合上機箱蓋](#)，將電腦和裝置重新連接至電源插座，然後開啟它們的電源。
4. 執行 [Dell 診斷程式](#)。

如果有任何測試程式失敗，請與 [Dell 公司聯絡](#)。

測試插卡 —

1. 關閉電腦和裝置，從電源插座上拔下它們的電源線，等待 10 至 20 秒鐘，然後[打開機箱蓋](#)。
2. 重新安裝您先前卸下的插卡。
3. [合上機箱蓋](#)，將電腦和裝置重新連接至電源插座，然後開啟它們的電源。
4. 執行 [Dell 診斷程式](#)。

如果有診斷測試失敗，則表示您剛才重新安裝的插卡有故障，需要更換。

5. 重複此步驟，直至您重新安裝完所有插卡。

如果您重新安裝所有插卡之後問題仍未解決，請與 [Dell 公司聯絡](#)。

磁碟機問題

完成這些檢查之後，請填寫 [診斷核對清單](#)。

軟式磁碟機問題

確定 Windows® 能夠識別磁碟機 — 單按 **開始** 按鈕，然後單按 **我的電腦**。如果未列出軟式磁碟機，請使用防毒軟體來徹底執行完全掃描，以檢查並移除病毒。病毒有時會妨礙 Windows 識別磁碟機。

測試磁碟機

- 1 插入另一張磁碟，以排除原來的軟式磁碟有故障的可能性。
- 1 插入開機磁片並重新啟動電腦。

確定磁碟未滿或未被防寫保護 — 確定磁碟具有可用空間，並且未被防寫保護 (鎖定)。請參閱以下圖解。

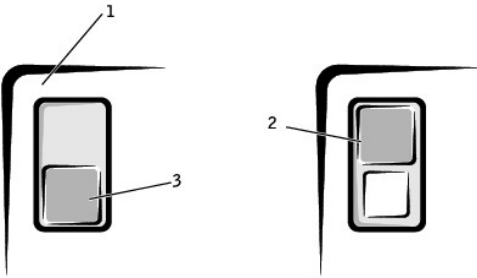

1	軟式磁碟背面
2	防寫保護
3	未防寫保護

測試軟式磁碟機指示燈

MS-DOS®

插入軟式磁碟，在 DOS 提示下，鍵入 dir a:，並按 <Enter> 鍵。

Microsoft Windows 作業系統

插入軟式磁碟，依次單按 **開始** 按鈕及 **我的電腦**，然後連接兩下軟式磁碟機圖示。

執行 Dell 診斷程式 — 如果所有的測試均失敗，請與 [Dell 公司聯絡](#)。

注意事項：請勿嘗試使用棉花棒來清潔磁碟機的磁頭。您可能會意外地弄偏磁頭，使磁碟機無法正常作業。

清潔磁碟機 — 使用從市面上購買的清潔套件來清潔磁碟機。

注意：在您開始執行本章節中的任何程序之前，請留意《系統資訊指南》中的安全指示。

卸下與重新安裝軟式磁碟機 — 請參閱「[卸下軟式磁碟機](#)」，以獲得有關執行此程序的資訊。

如果電腦顯示磁碟機錯誤訊息，請參閱「[錯誤訊息](#)」以獲得有關說明。

CD 光碟機問題

 **註：**高速 CD 光碟機的震動是正常現象，並且可能會產生噪音，此噪音並不表示光碟機或 CD 有瑕疵。

調節 Windows 音量控制 — 單按螢幕右下角的喇叭圖示。

- 1 單按滑桿並向上拖曳，確定音量已調高。
- 1 單按有核取標記的所有方塊，確定沒有開啟靜音功能。

使用另一張 CD 測試光碟機 — 請插入另一張 CD，以排除原來的 CD 有故障的可能性。

檢查喇叭和次低音喇叭 — 請參閱「[聲音和喇叭問題](#)」。

確定 Windows 能夠識別磁碟機 — 單按**開始**按鈕，然後單按**我的電腦**。如果未列出 CD 光碟機，請使用防毒軟體來執行徹底掃描，以檢查並移除病毒。病毒有時會妨礙 Windows 識別磁碟機。

清潔光碟 — 使用從市面上購買的清潔套件來清潔光碟。

寫入 CD-RW 光碟機時發生問題

關閉其他程式 — 在寫入資料時，CD-RW 光碟機必須接收穩定的資料流。如果資料流中斷，則會發生錯誤。在寫入 CD-RW 之前，請嘗試關閉所有程式。

DVD 光碟機問題

 **註：**由於世界各地的檔案類型不盡相同，因此並非所有 DVD 光碟機均可識別每一個 DVD 標題。

使用另一張 DVD 測試光碟機 — 插入另一張 DVD，以排除原來的 DVD 有故障的可能性。

確定 Windows 能夠識別磁碟機 — 單按**開始**按鈕，然後單按**我的電腦**。如果未列出 DVD 光碟機，請使用防毒軟體來執行徹底掃描，以檢查並移除病毒。病毒有時會妨礙 Windows 識別磁碟機。

清潔光碟 — 使用從市面上購買的清潔套件來清潔光碟。

檢查是否有中斷要求衝突 — 請參閱「[解決軟體和硬體不相容問題](#)」。

硬碟機問題

測試硬碟機

Windows XP — 執行磁碟檢查公用程式：

1. 單按**開始**按鈕，選擇**電腦關機**，然後單按**重新啟動**。
2. 在 C: 提示下，鍵入 CD\Windows\Command，然後按 <Enter> 鍵。
3. 鍵入 chkdsk，然後按 <Enter> 鍵。

此公用程式將會建立並顯示一份狀態報告，列出並更正磁碟錯誤。

Windows 2000 — 執行磁碟掃描公用程式：

單按**開始**按鈕，指向**執行**，鍵入 scandisk，然後單按**確定**。

MS-DOS

在 MS-DOS 提示下，鍵入 scandisk x:，其中 x 為硬碟機字母，然後按 <Enter> 鍵。

執行 Dell 診斷程式 — 執行 **IDE Devices (IDE 裝置)** 裝置群組。如果此測試程式表明磁碟機或磁碟機控制器有故障，請與 [Dell 公司聯絡](#)。

檢查纜線連接狀況 —

1. 確定電源供應器的直流電源線已穩固地連接至每個磁碟機的連接器。
2. 確認每個磁碟機的介面纜線已穩固地連接至磁碟機和主機板。
3. 確定控制台纜線已穩固地連接至主機板。

如果硬碟機活動指示燈在開機程序期間未閃爍，請與 [Dell 公司聯絡](#)。

如果螢幕顯示磁碟機錯誤訊息，請參閱「[錯誤訊息](#)」，以獲得有關說明。

如果安裝有作業系統的主硬碟機無法啟動，則作業系統中的檔案可能已經損壞。若要獲得更多資訊，請參閱作業系統說明文件。

跌落或損壞的電腦

 **注意：**在您開始執行本章節中的任何程序之前，請留意《系統資訊指南》中的安全指示。

檢查插卡和纜線連接狀況 —

1. 關閉電腦和裝置，從電源插座上拔下它們的電源線，等待 10 至 20 秒鐘，然後 [打開機箱蓋](#)。
2. 檢查電腦內所有插卡的連接狀況，並重新安裝所有鬆動的插卡。
3. 確定所有纜線均已正確連接，且所有元件都已正確插入相應的連接器和插槽。
4. [合上機箱蓋](#)，將電腦和裝置重新連接至電源插座，然後開啟它們的電源。
5. 執行 [Dell 診斷程式](#)。

如果有任何診斷測試失敗，請與 [Dell 公司聯絡](#)。

電子郵件、數據機和網際網路問題

檢查電話線的連接狀況 — 確認電話線已連接至數據機上的插孔。(該插孔旁邊會有一個綠色標籤或連接器形狀的圖示)。確定將電話線連接器插入數據機時聽到卡嗒聲。

檢查電話插孔 — 從數據機上拔下電話線，然後將其連接至電話。傾聽是否有撥號音。

將數據機直接連接至牆上的電話插孔 — 如果您在此線路上連接有其他電話裝置 (例如答錄機、傳真機、電湧保護器或線路分離器)，請繞過這些裝置，使用電話線將數據機直接連接至牆上的電話插孔。

使用不同的電話線 — 如果您使用的電話線長度為 3m (10ft) 或更長，請嘗試使用較短的電話線。

執行數據機輔助程式診斷程式 — 單按 **開始** 按鈕，指向 **所有程式**，然後單按 **數據機輔助程式**。依螢幕指示操作，以識別並解決數據機問題。(數據機輔助程式並非適用於所有的電腦。)

確認數據機正在與 Windows® 通訊 —

1. 單按 **開始** 按鈕，然後單按 **控制台**。
2. 單按 **印表機和其他硬體**。
3. 單按 **電話和數據機選項**。
4. 單按 **數據機** 標籤。
5. 單按數據機連接的 COM 連接埠。
6. 單按 **內容**，單按 **診斷** 標籤，然後單按 **查詢數據機** 以確認數據機正在與 Windows 通訊。

如果所有指令均收到回應，則證明數據機作業正常。

關閉電話插撥 (捕獲電話) — 請參閱電話簿以獲得有關關閉此功能的說明。然後調整撥號網路的連線內容。

1. 單按 **開始** 按鈕，然後單按 **控制台**。
2. 單按 **印表機和其他硬體**，然後單按 **電話和數據機選項**。
3. 單按您的連接類型以反白顯示它。
4. 單按 **撥號規則** 標籤，然後單按 **編輯**。
5. 單按 **停用電話插撥功能**，請撥：方塊，以勾選該選項。
6. 從下拉式選單中選擇停用的代碼 (例如 *70)。
7. 單按 **套用**，然後單按 **確定**。

請確定您已連接至網際網路 — 開啟 Outlook Express 電子郵件程式，單按 **檔案**。如果 **離線工作** 旁邊有核取標記，請單按該核取標記以取消核取，然後連接至網際網路。

確定您已成為網際網路服務供應商的使用者 — 聯絡網際網路服務供應商以進行註冊。

聯絡網際網路服務供應商 — 聯絡網際網路服務供應商以尋求援助。

錯誤訊息

如果未列出訊息，請參閱作業系統或訊息出現時正在執行的程式之說明文件。

A filename cannot contain any of the following characters: \ / : * ? " < > | (檔名中不可以包含下列字元: \ / : * ? " < > |) — 請勿在檔名中使用這些字元。

A required .DLL file was not found (未找到所需的 .DLL 檔) — 您嘗試開啟的程式缺少必要的檔案。若要移除並重新安裝程式，請：

1. 單按**開始**按鈕。
2. 單按**控制台**。
3. 單按**新增或移除程式**。
4. 選擇要移除的程式。
5. 單按**變更/移除**圖示。
6. 請參閱程式說明文件，以獲得有關安裝說明。

Alert! CPU Fan Not Detected (警報！未偵測到 CPU 風扇) — 可能是未安裝微處理器散熱風扇、風扇有故障或未正確連接至主機板。請確定散熱風扇已正確安裝且作業正常。同時，請確定已正確安裝微處理器通風罩。請參閱「[微處理器](#)」。

Alert! Previous attempts at booting this system have failed at checkpoint [nnnn]. For help in resolving this problem, please note this checkpoint and contact Dell Technical Support (警報！先前嘗試啟動此系統在檢查點 [nnnn] 處失敗。若要獲得幫助以解決問題，請記下該檢查點並與 Dell 技術支援中心聯絡) — 由於相同的錯誤，電腦連續三次未能完成開機程序。請與 [Dell 公司聯絡](#)，並將檢查點代碼 (nnnn) 報告給支援技術人員。

Alert! Previous Fan Failures (警報！風扇先前發生故障) — 您上次使用電腦時，風扇導致錯誤產生。請確定通風口未被堵塞，並且所有風扇均已正確安裝且作業正常。

Alert! Previous Processor Thermal Failure (警報！處理器先前發生熱故障) — 您上次使用電腦時，微處理器過熱。請確定通風口未被堵塞，並且所有風扇均已正確安裝且作業正常。同時，請確定微處理器的散熱器安裝正確。

Alert! Previous Reboot Was Due to Voltage Regulator Failure (警報！先前的重新啟動是由穩壓器故障引起的) — 您上次使用電腦時，VRM 發生故障。請與 [Dell 公司聯絡](#) 以尋求援助。

Alert! Previous Shutdown Due to Thermal Event (警報！先前的關機是由熱事件引起的) — 您上次使用電腦時，微處理器或硬碟機過熱。請確定通風口未被堵塞，且所有風扇均作業正常。同時，請確定微處理器的散熱器安裝正確。

Alert! Previous Voltage Failure (警報！電壓先前發生故障) — 電腦使用的電壓高於或低於可接受的閾值。請參閱「[電源問題](#)」和「[主機板問題](#)」。

Alert! System Battery Voltage is Low (警報！系統電池電壓偏低) — 電腦電池提供的電壓不足。請參閱「[電池](#)」。

Alert! Unable to Initialize all Installed Memory (警報！無法初始化所有已安裝的記憶體) — 可能是一個或多個記憶體模組安裝不正確或出現故障。請參閱「[記憶體問題](#)」。

Alert! Uncorrectable Memory Error Previously Detected... Address xxxxxxxxh, Device RIMM_Y (警報！先前偵測到無法更正的記憶體錯誤... 位址 xxxxxxxxh, 裝置 RIMM_Y) — 可能是一個或多個記憶體模組安裝不正確或發生故障，或者主機板發生故障。請參閱「[記憶體問題](#)」和「[主機板問題](#)」。

Attachment failed to respond (連接回應失敗) — 軟式磁碟機或硬碟機控制器無法將資料傳送至相關的磁碟機。請參閱「[軟式磁碟機問題](#)」或「[硬碟機問題](#)」，以獲得有關故障排除的建議。

Bad command or file name (錯誤的指令或檔名) — 請確定您已輸入拼寫正確的指令、在適當的地方留有空格並使用正確的路徑名。

Bad error correction code (ECC) on disk read (讀取磁碟時錯誤更正代碼 [ECC] 出現錯誤) — 軟式磁碟機或硬碟機控制器偵測到一個無法更正的讀取錯誤。請參閱「[軟式磁碟機問題](#)」或「[硬碟機問題](#)」，以獲得有關故障排除的建議。

Controller has failed (控制器故障) — 硬碟機或相關的控制器有故障。請參閱「[軟式磁碟機問題](#)」或「[硬碟機問題](#)」，以獲得故障排除的建議。

Data error (資料錯誤) — 軟式磁碟機或硬碟機無法讀取資料。

- 1 對於 Microsoft® Windows® 作業系統，請執行 chkdsk 公用程式，以檢查軟式磁碟機或硬碟機的檔案結構。
- 1 對於其他作業系統，請執行適當的相關公用程式。

請參閱您的作業系統說明文件，以獲得有關執行這些公用程式的資訊。

Decreasing available memory (可用記憶體減少) — 可能是一個或多個記憶體模組出現故障或安裝不正確。

- 1 請重新安裝記憶體模組，如有必要，請更換它們。
- 1 請參閱「[記憶體問題](#)」，以獲得有關故障排除的其他建議。

Diskette drive 0 seek failure (軟式磁碟機 0 搜尋失敗) — 可能是纜線鬆動或電腦組態資訊與硬體組態不符。請參閱「[軟式磁碟機問題](#)」，以獲得有關故障排除的建議。

Diskette read failure (磁片讀取失敗) — 可能是軟式磁碟有故障或纜線鬆動。

- 1 如果磁碟機存取指示燈開啟，請嘗試另外一張磁碟。
- 1 請參閱「[軟式磁碟機問題](#)」，以獲得有關故障排除的建議。

Diskette subsystem reset failed (磁片子系統重設失敗) — 軟式磁碟機控制器可能有故障。執行 [Dell 診斷程式](#)。

Diskette write protected (磁片已被防寫保護) — 軟式磁碟已被防寫保護。將防寫保護槽口滑到打開位置。

Drive not ready (磁碟機未就緒) — 磁碟機中沒有軟式磁碟。將軟式磁碟放入磁碟機中。

Gate A20 failure (A20 閘發生故障) — 可能是一個或多個記憶體模組出現故障或安裝不正確。

- 1 請重新安裝記憶體模組，如有必要，請更換它們。
- 1 請參閱「[記憶體問題](#)」，以獲得有關故障排除的其他建議。

General failure (一般故障) — 作業系統無法執行指令。此訊息後面通常會緊隨一則特定的資訊，例如，Printer out of paper (印表機缺紙)。請採取適當的措施來解決問題。

Hard disk configuration error (硬碟組態錯誤) —

Hard-disk controller failure (硬碟控制器故障) —

Hard-disk drive failure (硬碟機發生故障) —

硬碟機起始作業失敗。

- 1 執行 [Dell 診斷程式](#)。
- 1 請參閱「[硬碟機問題](#)」，以獲得有關故障排除的建議。

Insert bootable media (插入開機媒體) — 作業系統嘗試從非開機磁片或 CD 啟動。請插入開機磁片或 CD。

Invalid configuration information - please run SETUP program (無效的組態資訊 - 請執行 SETUP 程式) — 電腦組態資訊與硬體組態不符。[進入系統設定程式](#)並更正電腦組態資訊。

Keyboard Controller Failure (鍵盤控制器故障) —

KeyBoard Stuck Key Failure (鍵盤卡鍵故障) —

Keyboard failure (鍵盤故障) —

可能是纜線或連接器鬆動，或者鍵盤或鍵盤/滑鼠控制器發生故障。請參閱「[鍵盤問題](#)」。

Memory address line failure at address, read value expecting value (記憶體位址線發生故障，位於位址，讀取值、預期值) — 記憶體模組可能發生故障或安裝不正確。請重新安裝記憶體模組，如有必要，請更換它們。請參閱「[記憶體問題](#)」，以獲得有關故障排除的其他建議。

Memory allocation error (記憶體分配錯誤) — 您嘗試執行的軟體與作業系統、其他應用程式或公用程式發生衝突。

1. 請關閉電腦並等待 30 秒鐘，然後重新啟動電腦。
2. 再次嘗試執行此程式。
3. 如果錯誤訊息再次出現，請參閱軟體說明文件，以獲得有關故障排除的其他建議。

Memory data line failure at address, read value expecting value (記憶體資料線故障，位於位址，讀取值、預期值) —

Memory double word logic failure at address, read value expecting value (記憶體雙字邏輯故障，位於位址，讀取值、預期值) —

Memory odd/even logic failure at address, read value expecting value (記憶體奇/偶邏輯故障，位於位址，讀取值、預期值) —

Memory write/read failure at address, read value expecting value (記憶體寫/讀故障，位於位址，讀取值、預期值) —

記憶體模組可能出現故障或安裝不正確。請重新安裝記憶體模組，如有必要，請更換它們。請參閱「[記憶體問題](#)」，以獲得有關故障排除的其他建議。

Memory size in CMOS invalid (CMOS 中的記憶體大小無效) — 電腦組態資訊中記錄的記憶體容量與電腦安裝的記憶體不符。重新啟動電腦。如果該錯誤訊息再次出現，請與 [Dell 公司聯絡](#)。請參閱「[記憶體問題](#)」，以獲得有關故障排除的其他建議。

No boot device available (無可用的啟動裝置) — 電腦找不到軟式磁碟或硬碟機。

- 1 如果軟式磁碟機是您的啟動裝置，請確定磁碟機中有開機磁片。
- 1 如果硬碟機是您的啟動裝置，請確定硬碟機已安裝好、安裝正確且被分區為啟動裝置。
- 1 [進入系統設定程式](#)，並確定開機順序資訊正確。

No boot sector on hard-disk drive (硬碟機上無啟動磁區) —

- 1 系統設定程式中的電腦組態資訊可能不正確。[進入系統設定程式](#)，並確定電腦的硬碟機組態資訊正確。
- 1 如果在您確定系統設定程式中的資訊正確之後，此訊息仍繼續出現，則表明作業系統可能已經損壞。重新安裝作業系統。請參閱您的作業系統說明文件，以獲得有關重新安裝的資訊。

No timer tick interrupt (無計時器計時訊號岔斷) — 主機板上的晶片可能發生故障。執行 [Dell 診斷程式](#)。

Non-system disk or disk error (非系統磁碟或磁碟錯誤) — A 磁碟機中的軟式磁碟或硬碟機中未安裝開機作業系統。使用含有可開機作業系統的軟式磁碟更換原有的磁碟，或者從 A 磁碟機中取出軟式磁碟，然後重新啟動電腦。

Not a boot diskette (非開機磁片) — 作業系統嘗試啟動的軟式磁碟沒有可開機作業系統。請插入開機磁片。

Not enough memory or resources. Close some programs and try again (無足夠的記憶體或資源，關閉一些程式後再試一次) — 您已開啟過多的程式。請關閉所有視窗，然後開啟您要使用的程式。在某些情況下，您必須重新啟動電腦才能恢復電腦的資源。當電腦重新啟動之後，請先執行您要使用的程式。

Operating System Not Found (未找到作業系統) — 請與 [Dell 公司聯絡](#)。

Please Connect USB Keyboard/Mouse to USB Ports on the Back of the Computer (請將 USB 鍵盤/滑鼠連接至電腦背面的 USB 連接埠) — 必須將 USB 鍵盤和/或滑鼠連接至電腦背面的 USB 連接器。關閉電腦，將 USB 鍵盤和/或滑鼠連接至電腦背面的 USB 連接器，然後重新啟動電腦。

Plug and Play Configuration Error (隨插即用組態錯誤) — 電腦在嘗試組態一個或多個插卡時遇到問題。

1. 關閉電腦，從電源插座上拔下其電源線；保留一個插卡，將其餘插卡卸下。
2. 插上電腦的電源線並重新啟動電腦。
3. 如果該訊息再次出現，則剛才安裝的插卡可能有故障。如果此訊息不再出現，則關閉電腦並重新插入另一個插卡。
4. 重複此步驟，直到識別出有故障的插卡。

<p>Read fault (讀取故障) — 作業系統無法讀取軟式磁碟機或硬碟機，電腦找不到磁碟的特定磁區，或要求的磁區發生故障。請參閱「軟式磁碟機問題」或「硬碟機問題」，以獲得有關故障排除的建議。</p>
<p>Requested sector not found (未找到要求的磁區) — 作業系統無法讀取軟式磁碟機或硬碟機，電腦找不到磁碟的特定磁區，或要求的磁區發生故障。請參閱「軟式磁碟機問題」或「硬碟機問題」，以獲得有關故障排除的建議。</p>
<p>Reset failed (重設失敗) — 磁碟重設作業失敗。請參閱「軟式磁碟機問題」或「硬碟機問題」，以獲得有關故障排除的建議。</p>
<p>Sector not found (未找到磁區) — 作業系統找不到軟式磁碟機或硬碟機的磁區。</p> <ol style="list-style-type: none"> 執行 Windows 錯誤檢查公用程式，以檢查軟式磁碟或硬碟機上的檔案結構。請參閱 Windows 說明以獲得相關指示。 如果大面積的磁區有故障，請備份資料 (如果可能)，然後重新為軟式磁碟或硬碟機製作格式。
<p>Seek error (搜尋錯誤) — 作業系統找不到軟式磁碟或硬碟機的特定磁軌。請參閱「軟式磁碟機問題」或「硬碟機問題」，以獲得有關故障排除的建議。</p>
<p>Shutdown failure (關機失敗) — 可能是主機板上的晶片發生故障。執行 Dell 診斷程式。</p>
<p>The file being copied is too large for the destination drive (複製的檔案太大，目的地磁碟機無法容納) — 您嘗試複製的檔案太大，超出磁碟容量。請嘗試將檔案複製到空白磁碟，或者使用容量更大的磁碟。</p>
<p>Time-of-day clock stopped (日期時鐘停止) — 電池可能已失效。進入系統設定程式，更正日期或時間。如果問題仍然存在，請與 Dell 公司聯絡。請參閱「電池問題」，以獲得有關故障排除的其他建議。</p>
<p>Time-of-day not set (未設定日期) — 系統設定程式中儲存的時間或日期與電腦時鐘不符。進入系統設定程式，並更正 Date (日期) 和 Time (時間) 選項。</p>
<p>Timer chip counter 2 failed (計時器晶片 2 號計數器有故障) — 主機板上的晶片可能出現故障。執行 Dell 診斷程式。</p>
<p>Unexpected interrupt in protected mode (保護模式下出現未預期的岔斷) — 可能是鍵盤控制器發生故障，或者是記憶體模組鬆動。執行 Dell 診斷程式。</p>
<p>WARNING: Dell's Disk Monitoring System has detected that drive [0/1] on the [primary/secondary] EIDE controller is operating outside of normal specifications. It is advisable to immediately back up your data and replace your hard drive by calling your support desk or Dell (警告：Dell 的磁碟監視系統已偵測到 [主/次] EIDE 控制器上的磁碟機 [0/1] 正在超常規作業。建議您立即備份資料，並與您的支援服務台或 Dell 公司聯絡，以更換硬碟機) — 在首次啟動期間，磁碟機已偵測到可能的錯誤狀態。</p> <ol style="list-style-type: none"> 電腦完成啟動後，請立即備份資料並更換硬碟機。 如果未能立即更換硬碟機，而該磁碟機又不是唯一的可啟動磁碟機，則請進入系統設定程式，將相應的磁碟機設定變更為 None (無)，然後從電腦中卸下該磁碟機。
<p>Write fault (寫入錯誤) — 作業系統無法將資料寫入軟式磁碟機或硬碟機。請參閱「軟式磁碟機問題」或「硬碟機問題」，以獲得有關故障排除的建議。</p>
<p>Write fault on selected drive (選取的磁碟機上有寫入錯誤) — 作業系統無法將資料寫入軟式磁碟機或硬碟機。請參閱「軟式磁碟機問題」或「硬碟機問題」，以獲得有關故障排除的建議。</p>
<p>x:\ is not accessible. The device is not ready (x:\ 無法存取，裝置未就緒) — 軟式磁碟機無法讀取磁碟。將軟式磁碟插入磁碟機，再試一次。</p>

一般問題

電腦停止回應

關閉電腦 — 如果您的電腦鎖定，且無法透過按鍵盤上的按鍵或移動滑鼠來取得回應，請按住電源按鈕至少 8 到 10 秒鐘，直至電腦關機。然後再次按電源按鈕以開啟電腦。如果您未能執行作業系統關機程序，可能會遺失資料。

程式停止回應

結束程式 —

Windows® XP, Windows 2000

1. 同時按 <Ctrl><Shift><Esc>。
2. 單按**應用程式**。
3. 單按不再回應的程式。
4. 單按**工作結束**。

程式反覆當機

 **註：**軟體通常會在其說明文件、軟式磁碟或 CD 中提供安裝說明。

請查看軟體說明文件 — 許多軟體製造廠商會在 Web 網站上提供資訊，以幫助您解決問題。確定您已正確安裝和組態程式。如有必要，請先解除安裝程式，然後再重新安裝。

適用於舊版 Windows 作業系統的程式

如果您使用 Windows XP，請執行程式相容性精靈 — Windows XP 提供的程式相容性精靈可組態程式，使其在類似於非 Windows XP 作業系統的環境中執行。

1. 單按**開始**按鈕，指向**所有程式**，-> **附屬應用程式**，然後單按**程式相容性精靈**。
2. 在歡迎使用螢幕上，單按**下一步**。
3. 依螢幕指示操作。

出現全藍畫面

關閉電腦 — 如果電腦對按鍵或正常關機沒有回應，請按住電源按鈕至少 8 到 10 秒鐘，直至電腦關機。再次按下電源按鈕以重新啟動電腦。電腦啟動過程中，系統會自動執行磁碟檢查程式。依螢幕指示操作。

其他軟體問題

請檢查軟體說明文件或與軟體製造廠商聯絡，以獲得有關故障排除的資訊

立即備份您的檔案 — 如果您的電腦已安裝 CD-RW 光碟機或 Zip 磁碟機，請參閱磁碟機隨附的說明文件以獲得相關說明。

確定您在輸入資料時未出錯 — 請參閱程式說明文件，以確定您輸入的值或字元有效。

檢查病毒 — 使用病毒掃描程式來檢查硬碟機、軟式磁碟或 CD。

重新啟動電腦 — 儲存並關閉所有開啟的檔案，結束所用開啟的程式，然後透過**開始**選單而不是按下電源按鈕來關機。否則，您可能會遺失資料。

檢查相容性 —

- 1 確定程式與電腦中安裝的作業系統相容，並且電腦符合執行該軟體所需的最低硬體要求。請參閱軟體說明文件，以獲得相關資訊。
- 1 如有必要，請先解除安裝程式，然後再重新安裝。

確定您已正確安裝和組態程式 — 請參閱軟體說明文件以獲得相關資訊。如有必要，請先解除安裝程式，然後再重新安裝。

執行 Dell 診斷程式 — 請執行 System Board Devices (主機板裝置) 測試程式。如果所有測試程式均順利執行，則表示該錯誤狀況與軟體問題相關。

檢查是否有裝置驅動程式衝突 —

- 1 確認該程式的裝置驅動程式未與某些程式發生衝突。
- 1 請致電軟體製造廠商以獲得技術援助。

其他技術問題

訪問 Dell 支援 Web 站台 — 訪問 support.dell.com 以獲得有關一般使用、安裝以及故障排除問題的說明。此 Web 支援站台提供數種可協助您作業的工具，例如 Dell 論壇 — 一個聊天室，您可以在此與其他 Dell 客戶溝通有關他們的電腦的問題，並可透過電子郵件存取技術支援。請參閱 [尋找有關您電腦的資訊](#)，以獲得有關 Dell Web 站台的更多資訊。

致電 Dell 公司 — 如果使用 Dell 支援 Web 站台或電子郵件服務仍無法解決您的問題，請與 [Dell 公司聯絡](#) 以尋求技術援助。

一般硬體問題

如果您的電腦出現以下一個或多個徵兆，則可能存在裝置衝突：

- 1 電腦鎖定，尤其在使用某個特定裝置時。
- 1 最近新增的裝置無法作業。
- 1 在啟用同位檢查的電腦中發生記憶體同位檢查錯誤。
- 1 音效卡發出噪音或出現其他問題。
- 1 印表機列印出的字元不正確。
- 1 滑鼠指標無法移動或移動「不靈活」。
- 1 螢幕上顯示的訊息表明電腦未能以最佳效能作業。
- 1 無故發生錯誤和程式當機。
- 1 顯示器呈空白。

移除所有最近新增的硬體，查看能否解決衝突 — 如果移除硬體能夠解決衝突，則請參閱硬體說明文件，以獲得有關組態和故障排除的說明。如果問題仍然存在，請與硬體製造廠商聯絡以尋求技術援助。

檢查作業系統說明文件，以獲取有關故障排除的其他資訊

檢查是否有岔斷要求衝突 — 請參閱 [「解決軟體和硬體不相容問題」](#)。

IEEE 1394 裝置問題

 **註：**請檢查 Windows 檔案總管，以查看裝置是否被列為磁碟機。

檢查 IEEE 1394 裝置 — 確定 IEEE 1394 裝置已正確插入連接器中。

確定 Windows® 已識別 IEEE 1394 裝置 —

1. 單按 **開始** 按鈕。
2. 單按 **控制台**。
3. 單按 **印表機和其他硬體**。

如果已列出 IEEE 1394 裝置，則表示 Windows 已識別此裝置。

如果 Dell 提供的 IEEE 1394 裝置出現問題 — 請與 [Dell 公司聯絡](#)。

如果非 Dell 提供的 IEEE 1394 裝置出現問題 — 請與 IEEE 1394 裝置製造廠商聯絡。

鍵盤問題

完成這些檢查之後，請填寫 [診斷核對清單](#)。

重新啟動電腦 —

- 1 如果滑鼠可用，請透過 **開始** 選單關閉電腦。電腦關機後，請按下電源按鈕以重新啟動電腦。
- 1 如果電腦對按鍵或移動滑鼠沒有回應，請按住電源按鈕至少 8 到 10 秒鐘，直至電腦關機。再次按下電源按鈕以重新啟動電腦。

檢查鍵盤連線 —

- 1 確定鍵盤纜線已穩固地連接至電腦。
- 1 檢查纜線連接器是否有彎曲或折斷的插腳，以及纜線是否損壞或磨損。將彎曲的插腳拉直。
- 1 拔下鍵盤延長線，並將鍵盤直接連接至電腦。

測試鍵盤 — 將可以正常作業的鍵盤連接至電腦，然後嘗試使用鍵盤。如果新鍵盤可以作業，則表示原來的鍵盤有故障。

檢查鍵盤切換開關設定 — 某些鍵盤的切換開關設定位於鍵盤底部，有時會在面板的背面。確定切換開關設定為 **PS/2**、**Enhanced XT/AT (增強型 XT/AT)** 或 **PC/AT**。請參閱鍵盤說明文件，以獲得建議的設定。

執行 Dell 診斷程式 — 執行 [Dell 診斷程式](#)。如果有任何診斷測試失敗，請與 [Dell 公司聯絡](#)。

檢查是否有併斷要求衝突 — 請參閱「[解決軟體和硬體不相容問題](#)」。

記憶體問題

 **注意：**在您開始執行本章節中的任何程序之前，請留意《系統資訊指南》中的安全指示。

滑鼠問題

完成這些檢查之後，請填寫 [診斷核對清單](#)。

重新啟動電腦

1. 同時按 <Ctrl><Esc> 以顯示**開始**選單。
2. 鍵入 u，按鍵盤方向鍵以反白顯示**關機**或**電腦關機**，然後按 <Enter> 鍵。
3. 關閉電腦後，按下電源按鈕以重新啟動電腦。

檢查滑鼠纜線

- 1 檢查纜線連接器是否有彎曲或折斷的插腳，以及纜線是否損壞或磨損。將彎曲的插腳拉直。
- 1 確定纜線已穩固地連接至電腦。

測試滑鼠 — 將可以正常作業的滑鼠連接至電腦，然後嘗試使用滑鼠。如果新滑鼠可以作業，則表示原來的滑鼠有故障。

檢查滑鼠設定

Windows® XP

1. 單按**開始**按鈕，單按**控制台**，然後單按**印表機和其他硬體**。
2. 單按**滑鼠**。
3. 嘗試調整設定。

Windows 2000

1. 單按**開始**按鈕，指向**設定**，然後單按**控制台**。
2. 連按兩下**滑鼠**圖示。
3. 嘗試調整設定。

如果您使用 PS/2 滑鼠

1. [進入系統設定程式](#)並確定 **Integrated Devices (積體裝置)** 選項下的 **Mouse Port (滑鼠連接埠)** 已設定為 **On (開啟)**。
2. 結束系統設定程式，並重新啟動電腦。

重新安裝滑鼠驅動程式 — 請參閱「[驅動程式](#)」。

執行 Dell 診斷程式 — 如果您使用 PS/2 滑鼠，請執行 Pointing Devices (游標控制裝置) 裝置群組中的 Mouse (滑鼠) 測試程式。如果有任何診斷測試失敗，請與 [Dell 公司聯絡](#)。

絡。

檢查是否有岔斷要求衝突 — 請參閱「[解決軟體和硬體不相容問題](#)」。

網路問題

檢查網路纜線連接器 — 確定網路纜線已穩固地插入電腦背面的網路連接器和網路插孔中。

檢查電腦背面的網路指示燈 — 無指示燈亮起表示沒有網路通訊，請嘗試更換網路纜線。



1	指示燈
2	指示燈

請重新啟動電腦，並再次嘗試登入網路

檢查網路設定 — 請與您的網路管理員或網路安裝人員聯絡，以確定您的網路設定正確且網路功能正常。

檢查是否有岔斷要求衝突 — 請參閱「[解決軟體和硬體不相容問題](#)」。

電源問題

⚠ 注意：在您開始執行本章節中的任何程序之前，請留意《系統資訊指南》中的安全指示。

完成這些檢查之後，請填妥 [診斷核對清單](#)。

調整電源內容 — 您的電腦可能處於待命或休眠模式。若要獲得有關省電模式的資訊，請參閱您的作業系統說明文件。

如果電源指示燈呈綠色亮起，並且電腦無回應 — 請參閱「[診斷指示燈](#)」。

如果電源指示燈呈綠色閃爍 — 電腦處於待命模式。請按鍵盤上的按鍵或移動滑鼠，以恢復正常作業。

如果電源指示燈熄滅 — 電腦關機或未接通電源。

- 1 將電源線重新插入電腦背面的電源連接器和電源插座中。
- 1 如果將電腦插頭插入電源板中，請確定電源板插頭已插入電源插座並且電源板已開啟。
- 1 使用其他的裝置 (如檯燈) 來測試電源插座，以確定其作業正常。
- 1 繞過電源保護裝置、電源板及電源延長線，確認電腦可以開啟。
- 1 確定總電源線已穩固地連接至主機板。
- 1 確定前面板纜線已穩固地連接至主機板。
- 1 如果問題仍然存在，請與 [Dell 公司聯絡](#)。

如果電源指示燈呈琥珀色和綠色亮起 — 電腦正在接通電源，但可能存在內部電源問題。

- 1 確定電壓選擇開關的設定與您當地的交流電源相符。
- 1 確定微處理器電源線已穩固地連接至主機板。
- 1 如果問題仍然存在，請與 [Dell 公司聯絡](#)。

如果電源指示燈呈琥珀色穩定亮起 — 電腦正在接通電源，但可能存在內部電源問題。

- 1 確定微處理器電源線已穩固地連接至主機板。
- 1 如果問題仍然存在，請與 [Dell 公司聯絡](#)。

如果電源指示燈呈琥珀色閃爍 — 某個裝置可能出現故障或安裝不正確。

- 1 卸下並重新安裝記憶體模組。
- 1 卸下並重新安裝所有插卡。
- 1 如果可行，請卸下並重新安裝影像卡。
- 1 如果問題仍然存在，請與 [Dell 公司聯絡](#)。

消除干擾 — 在相同線路上連接電器或在電腦附近使用電器均會導致干擾。其他干擾成因有：

- 1 電源延長線
- 1 鍵盤和滑鼠延長線
- 1 電源板上連接過多的裝置
- 1 多個電源板連接至相同電源插座

印表機問題

 **註：** Dell 的保固內容並不包含印表機。如果您需要印表機的技術援助，請與印表機製造廠商聯絡。請參閱印表機說明文件，以獲得正確的電話號碼。

查閱印表機說明文件 — 請參閱印表機說明文件，以獲得有關設定和故障排除的資訊。

確定印表機已開啟 — 請參閱印表機說明文件，以獲得有關電源按鈕的資訊。

檢查印表機纜線的連接狀況 —

- 1 請參閱印表機說明文件，以獲得有關纜線連接的資訊。
- 1 確定印表機纜線已穩固地連接至印表機和電腦。

測試電源插座 — 使用其他的裝置 (如檯燈) 來測試電源插座，以確定其作業正常。

確定 Windows® 已識別印表機 —

Windows XP

1. 單按 **開始** 按鈕。
2. 單按 **控制台**。
3. 單按 **印表機和其他硬體**。
4. 單按檢視已安裝的印表機或傳真印表機。

如果其中列出印表機，請在印表機圖示上單按滑鼠右鍵。

5. 單按 **內容**，然後選擇 **連接埠** 標籤。對於並列印表機，請確認 **列印到下列連接埠** 的設定為 **LPT1: (印表機連接埠)**。對於 USB 印表機，請確認 **列印到下列連接埠** 的設定為 **USB**。

Windows 2000

1. 單按 **開始** 按鈕，指向 **設定**，然後單按 **印表機**。

如果其中列出印表機，請在印表機圖示上單按滑鼠右鍵。

2. 單按 **內容**，然後選擇 **連接埠** 標籤。對於並列印表機，請確認 **列印到下列連接埠** 的設定為 **LPT1: (印表機連接埠)**。對於 USB 印表機，請確認 **列印到下列連接埠** 的設定為 **USB**。

重新安裝印表機驅動程式 — 請參閱印表機說明文件，以獲得相關說明。

序列或並列裝置問題

完成這些檢查之後，請填寫 [診斷核對清單](#)。

 **註：** 如果您的印表機出現問題，請參閱「印表機問題」。

<p>查閱裝置說明文件 — 請參閱裝置的說明文件，以獲得有關故障排除步驟的說明。</p>
<p>確定裝置已開啟 — 用力按裝置的電源按鈕。</p>
<p>檢查裝置纜線的連接狀況 — 檢查連接器是否有彎曲或折斷的插腳。(對於大多數裝置纜線連接器來說，經常會有插腳缺失的情形。)確定裝置纜線已穩固地連接至電腦。</p>
<p>測試裝置纜線 — 使用完好的纜線替換裝置的纜線。</p>
<p>測試電源插座 — 使用其他的裝置(如檯燈)來測試電源插座，以確定其作業正常。</p>
<p>消除干擾 — 在相同線路上連接電器或在電腦附近使用電器均會導致干擾。排除以下導致干擾的其他可能成因：</p> <ul style="list-style-type: none"> 1 電源延長線 1 鍵盤和滑鼠延長線 1 電源板上連接過多的裝置 1 多個電源板連接至相同電源插座
<p>檢查選項設定值 — 請參閱裝置的說明文件，以獲得有關建議的設定資訊。進入系統設定程式，並找到 Integrated Devices (積體裝置) 選項的設定。確定 Serial Port (序列埠) 設定(對於序列裝置)或 Parallel Port (並列埠) 設定(對於並列裝置)與建議的設定相符。</p>
<p>請參閱軟體說明文件 — 如果個別的軟體發生問題，請參閱該軟體說明文件，以獲得建議的序列埠或並列埠設定。確定連接埠設定與建議的設定相符。</p>
<p>執行 Dell 診斷程式 — 執行 Serial Ports (序列埠) 裝置群組和/或 Parallel Ports (並列埠) 裝置群組。如果測試程式未能完成，請與 Dell 公司聯絡。</p>
<p>測試裝置 — 使用可以正常作業的同類型裝置替換原有的裝置。</p>

聲音和喇叭問題

完成這些檢查之後，請填妥 [診斷核對清單](#)。

喇叭未發出聲音

 **註：**某些 MP3 播放機中的音量控制會置換掉 Windows® 的音量設定。如果您在傾聽 MP3 歌曲，請確定沒有調低或關閉播放機音量。

<p>檢查喇叭纜線的連接狀況 — 確定喇叭已按照隨附的安裝圖連接至電腦。</p>
<p>確定次低音喇叭和喇叭均已開啟 — 請參閱喇叭隨附的安裝圖。如果您的喇叭具有音量控制，請調節音量、低音或高音來消除失真。</p>
<p>調節 Windows 音量控制 — 單按或連按兩下螢幕右下角的喇叭圖示。確定音量已調高且沒有開啟靜音功能。</p>
<p>從耳機連接器上拔下耳機 — 當電腦前面板的耳機連接器中連接有耳機時，會自動關閉喇叭的聲音。</p>
<p>測試電源插座 — 使用其他的裝置(如檯燈)來測試電源插座，以確定其作業正常。</p>
<p>消除可能的干擾 — 關閉附近的風扇、螢光燈或鹵素燈，以檢查是否有干擾存在。</p>
<p>執行喇叭診斷程式 — 有些喇叭系統具有自我診斷程式。請參閱喇叭說明文件，以獲得有關診斷程式的說明。</p>
<p>重新安裝音效驅動程式 — 請參閱 驅動程式。</p>

檢查裝置選項設定 — 進入系統設定程式，並確定 **Integrated Devices (積體裝置)** 選項下的 **Sound (音效)** 已設定為 **On (開啟)**。結束系統設定程式，並重新啟動電腦。

執行 Dell 診斷程式 — 執行 Misc.PCI Devices (Misc.PCI 裝置) 測試程式。

1. 如果測試程式順利完成，則表示控制器功能正常。
1. 如果問題仍然存在，或者測試程式無法順利完成，請與 [Dell 公司聯絡](#)。

檢查是否有岔斷要求衝突 — 請參閱「[解決軟體和硬體不相容問題](#)」。

耳機未傳出聲音

檢查耳機纜線連接 — 確定耳機纜線已穩固插入耳機連接器。

調節 Windows 音量控制 — 單按或連接兩下螢幕右下角的喇叭圖示。確定音量已調高且沒有開啟靜音功能。

停用數位模式 — 如果 CD 光碟機在數位模式下作業，耳機將無法使用。若要停用數位模式，請：

1. 單按 **開始** 按鈕，單按 **控制台**，然後單按 **聲音、語音和音訊裝置**。
2. 單按 **聲音及音訊裝置**。
3. 單按 **硬體標籤**。
4. 連接兩下 CD 光碟機的名稱。
5. 單按 **內容** 標籤。
6. 取消勾選 **啟用這個 CD-ROM 的數位 CD 音訊** 方塊。

主機板問題

完成以下檢查之後，請填妥 [診斷核對清單](#)。

執行 Dell 診斷程式 — 重新啟動電腦後執行 [Dell 診斷程式](#)。如果有任何測試程式失敗，請與 [Dell 公司聯絡](#)。

 **注意：**在您開始執行本章節中的任何程序之前，請留意《系統資訊指南》中的安全指示。

檢查電源線連接狀況 —

1. 關閉電腦和裝置，從電源插座上拔下它們的電源線，等待 10 至 20 秒鐘，然後 [打開機箱蓋](#)。
2. 確定電源供應器的電源線已穩固地連接至主機板上的連接器。
3. [合上機箱蓋](#)，將電腦和裝置重新連接至電源插座，然後開啟它們的電源。

執行「[插卡問題](#)」中的所有檢查

執行「[鍵盤問題](#)」中的所有檢查

 **注意：**在您開始執行本章節中的任何程序之前，請留意《系統資訊指南》中的安全指示。

重新安裝電池 —

1. 關閉電腦和裝置，從電源插座上拔下它們的電源線，等待 10 至 20 秒鐘，然後開啟電腦。
2. 取出電池，等待 5 分鐘，然後重新安裝電池。
3. 合上機箱蓋，將電腦和裝置重新連接至電源插座，然後開啟它們的電源。

如果問題仍然存在，請與 [Dell 公司聯絡](#)。

 **注意：**在您開始執行本章節中的任何程序之前，請留意《系統資訊指南》中的安全指示。

更換記憶體模組 —

1. 關閉電腦和裝置，從電源插座上拔下它們的電源線，等待 10 至 20 秒鐘，然後 [打開機箱蓋](#)。
2. 將電源供應器旋離主機板。

- 更換記憶體模組。
- 合上機箱蓋，將電腦和裝置重新連接至電源插座，然後開啟它們的電源。

如果螢幕上顯示的 RAM 容量與電腦中實際安裝的記憶體容量不符，請與 [Dell 公司聯絡](#)。

影像和顯示器問題

完成這些檢查之後，請填寫 [診斷核對清單](#)。

如果螢幕呈現空白

 **註：**請參閱顯示器說明文件，以獲得有關故障排除的程序。

檢查顯示器電源指示燈 — 如果電源指示燈不亮，請穩固地按下電源按鈕以確定顯示器開啟。如果電源指示燈亮起或閃爍，表示顯示器有電。如果電源指示燈閃爍，請按鍵盤上的按鍵或移動滑鼠。

檢查顯示器纜線的連接狀況 — 檢查連接器是否有彎曲或折斷的插腳。(對於顯示器纜線連接器來說，經常會有插腳缺失的情形。)

測試電源插座 — 使用其他的裝置(如檯燈)來測試電源插座，以確定其作業正常。

替換電源線 — 替換電腦和顯示器的電源線，以確定電源線是否有故障。

測試影像延長線(如果使用的話) — 如果您有使用影像延長線，而拔下該纜線即可解決問題，則說明纜線有故障。

測試其他顯示器 — 如果有其他顯示器，請將其連接至電腦。

檢查診斷指示燈 — 請參閱「[診斷指示燈](#)」。

檢查插卡設定 — 進入系統設定程式，並確定 **Integrated Devices (積體裝置)** 選項下的 **Primary Video Controller (主影像控制器)** 設定正確。對於 AGP 卡，請將 **Primary Video Controller (主影像控制器)** 設定為 **AGP**。對於 PCI 卡，請將 **Primary Video Controller (主影像控制器)** 設定為 **Auto (自動)**。結束系統設定程式，並重新啟動電腦。

執行 Dell 診斷程式 — 執行 VESA/VGA Interface (VESA/VGA 介面) 測試程式。如果有任何測試程式失敗，請與 [Dell 公司聯絡](#)。

如果螢幕顯示不清晰

檢查顯示器設定 — 請參閱顯示器說明文件，以獲得有關調節對比度及亮度、為顯示器消磁以及執行顯示器自我測試的說明。

註：如果未正確設定解析度，平面顯示內容可能會不清楚。請參閱顯示器說明文件，以獲得有關設定顯示解析度的說明。

將次低音喇叭移至遠離顯示器的地方 — 如果您的喇叭系統包含次低音喇叭，請確定次低音喇叭距離顯示器至少 60 cm (2 ft)。

將顯示器移至遠離外部電源的位置 — 風扇、螢光燈、鹵素燈以及其他電器均會導致螢幕影像看起來有「顫動」的現象。關閉附近的裝置，檢查是否有干擾存在。

調整 Windows® 顯示設定

Windows XP

- 單按 **開始** 按鈕，然後單按 **控制台**。
- 單按 **外觀和主題**。
- 單按 **顯示**，然後單按 **設定值** 標籤。
- 嘗試使用不同的 **螢幕解析度** 和 **色彩品質**。

Windows 2000

- 單按 **開始** 按鈕，指向 **設定**，然後單按 **控制台**。
- 連接兩下 **顯示** 圖示，然後單按 **設定值** 標籤。
- 嘗試使用不同的 **螢幕區域** 或 **桌面區域** 設定值。

恢復建議的設定值 — 恢復原來的解析度和更新頻率設定值。若要獲得有關說明，請參閱「**如何使用**」說明檔。若要存取說明檔，請參閱第 4 頁。



[回到目錄頁](#)

[回到目錄頁](#)

Dell Precision™ 工作站 350 使用者指南

- [註、注意事項和注意](#)
- [縮寫和簡寫用語](#)

註、注意事項和注意

-  **註：**「註」表示可以幫助您更有效地使用電腦的重要資訊。
-  **注意事項：**「注意事項」表示可能會損壞硬體或導致資料遺失，並告訴您如何避免發生此類問題。
-  **注意：**「注意」表示可能會導致財產損失、人身受傷甚至死亡。

縮寫和簡寫用語

若要獲得縮寫和簡寫用語的完整清單，請參閱[詞彙表](#)。

本文件中的資訊如有更改，恕不另行通知。
© 2002年 Dell Computer Corporation。版權所有，翻印必究。

未經 Dell Computer Corporation 的書面許可，不得以任何形式進行複製。

本文件中使用的商標：Dell、DELL 徽標、Inspiron、Dell Precision、Dimension、OptiPlex、Dell OpenManage、DellNet 以及 Latitude 是 Dell Computer Corporation 的商標；Intel、Pentium 和 Celeron 是 Intel Corporation 的註冊商標；Microsoft、MS-DOS、Windows NT 以及 Windows 是 Microsoft Corporation 的註冊商標；IBM 和 OS/2 是 International Business Machines Corporation 的註冊商標；能源之星是美國環保組織的註冊商標。作為能源之星的一員，Dell Computer Corporation 確定本產品符合能源之星的能源效率規格。

本文件中提及的其他商標和產品名稱是指擁有相應商標和名稱的公司實體或其產品。Dell Computer Corporation 對本公司之外的商標和產品名稱不擁有任何專利權。

DHM 型

2003 年 1 月 P/N 3T439 Rev. A02

[回到目錄頁](#)

[回到目錄頁](#)

保固和退回規定

Dell Precision™ 工作站 350 使用者指南

Dell Computer Corporation (「Dell」) 使用全新的，或是依業界標準實務之相等於全新的零件或元件製造其硬體產品。若要獲得有關 Dell 電腦的保固資訊，請參閱 [《系統資訊指南》](#)。

[回到目錄頁](#)

[回到目錄頁](#)

Microsoft® Windows® XP 功能

Dell Precision™ 工作站 350 使用者指南

- [概觀](#)
- [新的使用者介面](#)
- [檔案及設定轉移精靈](#)
- [應用程式和裝置相容性](#)
- [系統還原](#)
- [使用者帳戶和快速使用者切換](#)
- [家用和小型辦公室網路](#)
- [網際網路連線防火牆](#)

概觀

Windows XP 以 Windows 2000 作業系統的增強版本為基礎，分為家用版和企業版兩個版本：Windows XP Home Edition 和 Windows XP Professional。這兩個版本均具有以下所述功能，但 Professional 版是專為在企業環境中使用而設計的，因此亦包含附加且對企業環境很重要的生產力、安全保護、網路和管理功能。

對於家庭使用者而言，Windows XP 顯著提高 Windows® 2000 作業系統所固有的穩定性和安全性，亦為可攜式電腦提供更好的支援。Windows XP 的主要新功能包括：

- 1 改善的桌面和使用者介面
 - 1 檔案及設定轉移精靈
 - 1 增強的應用程式相容性
 - 1 系統還原
 - 1 快速使用者切換*
 - 1 擴充的家用及小型辦公室網路功能*
 - 1 適用於始終保持網際網路連線的個人防火牆*
- *家用和小型辦公室功能

說明及支援中心

說明及支援中心已在 Microsoft Windows Millennium Edition (Me) 中使用，它取代舊版作業系統中的 Windows 說明。說明及支援中心有提供內建資源中心，您在使用、組態和排除電腦及已安裝的硬體裝置和軟體故障時，可從中獲得資訊和援助。Windows XP 的說明及支援中心擴展了搜尋功能，您可以執行全文搜尋，搜尋硬碟機中常駐的檔案，亦可搜尋多個遠端站點。另外，您可以使用單一列印指令，列印說明內容的整個章節。

若要開啟說明及支援中心，請依次單按 **開始** 按鈕和 **說明及支援**。在首頁，您可以執行搜尋或選擇資訊類別，以進入說明如何使用電腦的工作和資訊主題。單按 **使用者和系統指南** 可獲得有關使用 Dell™ 電腦 (包括已安裝的硬體裝置和軟體) 的資訊。

新的使用者介面

Windows XP 重新設計的使用者介面令人耳目一新，其桌面更為整潔，並且具有內建的桌面清理功能。Windows XP 中的視窗佈局亦有所變更，比如 **控制台** 中的視窗佈局，突出了工作說明。**開始** 選單亦經過重新設計。新的 **開始** 選單左半部份包含最常用的圖示。使用電腦時，此區域的圖示會根據電腦的使用方式而變更並重新排列。如果您想要使某個圖示的位置保持固定不變，請在該圖示上單按滑鼠右鍵，然後單按 **固定至 [開始] 功能表**。

若要存取電腦中安裝的所有程式，請單按 **開始** 選單底部的 **所有程式**。新的 **開始** 選單右半部份包含用於存取檔案、組態電腦和尋找資訊及援助的有用圖示。透過 **Dell 問題解答中心** 圖示可存取 Dell 電腦中安裝的服務和應用程式。

切換到傳統檢視

如果您願意，可以將 **開始** 選單、桌面和視窗的外觀或 **控制台** 的佈局變更為舊版 Windows 作業系統的樣式。這些傳統檢視選項相互獨立。

您可以單按 **控制台** 視窗左上方區域的 **切換到傳統檢視** 或 **切換到類別目錄檢視**，以在新 **控制台** 的類別檢視和傳統圖示檢視之間輕鬆地來回切換。如果您要充份利用 Windows XP **控制台** 以工作為導向的新功能，但又習慣於使用以圖示為導向的傳統 **控制台** 來執行特定工作，則此切換功能將為您帶來極大的方便。

若要將 **開始** 選單的外觀變更為傳統檢視，請：

1. 在工作列的空白區域上單按滑鼠右鍵。
2. 單按 **內容**。
3. 單按「**開始**」功能表標籤。
4. 選擇 **傳統 [開始] 功能表**，然後單按 **確定**。

如果您更願意使用傳統的視窗和按鈕外觀，請執行以下步驟：

1. 在主桌面螢幕上的任何地方單按滑鼠右鍵，然後單按 **內容**。
2. 單按 **外觀** 標籤。
3. 在 **Windows 和按鈕** 下拉式方塊中，選擇 **Windows 傳統配色樣式**。
4. 若要自訂色彩、字型和其他傳統桌面選項，請單按 **進階**。
5. 在您選擇外觀之後，請單按 **確定**。

桌面清除精靈

Windows XP 的另一項功能是桌面清除精靈。此精靈會在您第一次啟動電腦後連續執行 7 天，以後則每 60 天執行一次。桌面清除精靈會先開啟一個對話方塊，通知您桌面上存在未使用的圖示，並詢問您是否要執行精靈。如果您選擇執行精靈，該精靈會將未使用的桌面圖示放入 **C:\Desktop Icons** 資料夾。

依預設，桌面清除精靈為開啟狀態。若要關閉該精靈，請：

1. 在主桌面螢幕上的任何地方單按滑鼠右鍵，然後單按**內容**。
2. 選擇**桌面**標籤，然後單按**自訂桌面**。
3. 在**桌面清除**選項中，請確定未勾選**每 60 天執行一次桌面清除精靈**方塊。

您可以隨時執行以下步驟來執行桌面清除精靈：

1. 在主桌面螢幕上的任何地方單按滑鼠右鍵，然後選取**內容**。
2. 單按**桌面**標籤，並單按**自訂桌面**。
3. 單按**立刻清除桌面**。
4. 當螢幕上出現**桌面清除精靈**的歡迎螢幕時，請單按**下一步>**。
5. 在**捷徑**清單中，取消選取您要保留在桌面上的所有捷徑，然後單按**下一步>**。
6. 單按**完成**，移除捷徑並關閉精靈。

這些捷徑會移至 **C:\Desktop Icons** 資料夾。

若要存取由 Windows XP 移除的桌面圖示，請單按**開始**按鈕，然後單按 **Dell 問題解答中心**。

工作列群組

Windows 工作列是一列通常顯示於螢幕底部的按鈕。工作列包含**開始**選單按鈕和每個開啟應用程式的按鈕。(工作列亦包含快速啟動圖示和通知區域。) Windows XP 可將同一個應用程式的多個視窗群組在工作列上。例如，如果您有開啟 Internet Explorer 的六個視窗，每個視窗均在工作列上顯示為一個按鈕，則 Windows XP 會將這些按鈕一個接一個群組在工作列上。如果工作列的空間不夠，Windows XP 會將所有的 Internet Explorer 按鈕合併為單一按鈕。單按該按鈕時，該按鈕會擴展為包含六個 Internet Explorer 現用作業階段的選單。

清理通知區域

時間愈長，通知區域(位於 Windows 桌面的右下角)中的軟體圖示會愈多。如果未存取通知區域中的圖示，Windows XP 會偵測到此情況並隱藏這些圖示。如果通知區域上顯示 ^ 或 > 按鈕，則表示存在隱藏圖示，您可以選擇該按鈕以檢視隱藏的圖示。您亦可以在工作列上單按滑鼠右鍵，選擇**內容**，然後在**工作列及 [開始] 功能表內容**視窗中單按**自訂...**，來手動設定通知區域。例如，您可以選擇隱藏很少存取的防毒程式圖示，而顯示經常使用的音量圖示。通知區域清理功能在安裝作業系統時會自動啟用，但您亦可透過在**工作列及 [開始] 功能表內容**視窗中取消勾選**隱藏非使用中的圖示**來停用該功能。

檔案及設定轉移精靈

檔案及設定轉移精靈用於將個人檔案及設定從一台電腦移至另一台電腦(例如，在升級至新電腦時)。個人檔案包括電腦中的文件、影像、試算表、簡報和電子郵件訊息。使用者設定包括電腦中的顯示器內容、視窗大小、工具列設定值、撥號連線、網際網路書籤等。您可以在來源(舊)電腦上執行檔案及設定轉移精靈以收集資料，然後再次在目的地(新)電腦上執行該精靈以匯入資料。如果舊電腦使用舊版作業系統，您可從 Windows XP CD 或在新 Windows XP 電腦上建立的磁片啟動該精靈。您可透過網路或直接序列連線將資料傳輸至新電腦，或將其儲存在抽取式媒體(例如磁片、Zip 磁碟或可重寫 CD)中。

若要使用檔案及設定轉移精靈，請：

1. 在新 Windows XP 電腦中，單按**開始**按鈕，指向**所有程式**→**附屬應用程式**→**系統工具**，然後單按**檔案及設定轉移精靈**。
2. 在**檔案及設定轉移精靈**的歡迎使用螢幕上，單按**下一步>**。
3. 在**這是哪一部電腦?**螢幕上，選擇**新電腦**，然後單按**下一步>**。
4. **您有 Windows XP CD 嗎?** 螢幕會出現。

檔案及設定轉移精靈將引導您完成必要的步驟，以將使用者設定、個人檔案或兩者傳輸至新電腦。如果舊電腦未配有 CD 光碟機，該精靈會讓您建立精靈磁片，以便在舊電腦上執行精靈。

 **註：** 收集和傳輸資料所需的時間取決於收集的資料數量，可能從幾分鐘至幾小時不等。

應用程式和裝置相容性

雖然 Windows XP 在設計時已考量與各種應用程式和硬體裝置的相容性，但某些舊的程式和裝置可能仍無法使用。請訪問 Microsoft Web 站台 (www.microsoft.com) 以瞭解與其相容的已知應用程式和硬體裝置。在購買新軟體和裝置時，請選擇標記為與 Windows XP 相容的軟體和裝置。如果您在使用專為舊版 Windows 作業系統設計的應用程式時遇到問題，可使用 Windows XP 提供的相容性模式功能(請參閱「程式相容性精靈」)。如果您無法成功安裝專為舊版 Windows 作業系統設計的應用程式或硬體裝置，請與產品的製造廠商聯絡以獲得有關 Windows XP 的資訊或更新資訊。

Windows XP 亦採用一項新的技術，專門解決在舊版作業系統中使用 Windows 應用程式有時會遇到的問題。這些應用程式在安裝時會以舊版的檔案取代某些 Windows 檔案的目前版本，因此可能會導致新應用程式發生問題，因為新應用程式依賴於被取代的檔案。為消除此問題並提高作業系統的穩定性，Windows XP 會管理檔案的多個版本，並呼叫程式所需的正確版本。

 **註：** 如果您在執行安裝之後遇到有關作業系統或其他應用程式的問題，可以使用系統還原將電腦恢復至先前的穩定狀態。

程式相容性精靈

Windows XP 提供的程式相容性功能，用於解決在嘗試執行舊的應用程式時可能會遇到的某些問題。您可以使用程式相容性精靈，將某個程式設定為在近似於 Windows 95、Windows 98/Me、裝有 Service Pack 5 的 Windows NT® 4.0 或 Windows 2000 的環境中執行。

若要使用程式相容性精靈，請：

1. 單按**開始**按鈕，指向**所有程式** → **附屬應用程式**，然後單按**程式相容性精靈**。
2. 當歡迎螢幕出現時，請單按**下一步**>。
3. 選擇使用相容設定來尋找要執行之程式的方法：從列示、可用 CD 中尋找或手動尋找。然後單按**下一步**>。
4. 選擇程式專用或在其中曾成功執行該程式的作業系統類型，然後單按**下一步**>。
5. 如有必要（對於某些遊戲），請為程式選擇顯示設定。
6. 單按**下一步**>。
7. 若要測試程式的相容設定，請單按**下一步**>。

在您確定程式是否可以正確執行之後，請回到**程式相容性精靈**視窗。

8. 如果程式能正確執行，請選擇**是**，否則請選擇**否**，**請嘗試其他相容性設定**或**否，我不要嘗試其他相容性設定**，然後單按**下一步**>。
9. 選擇**是**以傳送有關您使用的設定及問題是否解決的資訊，或選擇**否**，然後單按**下一步**>。
10. 單按**完成**，關閉精靈。

系統還原

Windows XP 的系統還原功能可以在作業系統發生問題時將其恢復至先前的狀態，而不會遺失個人的資料檔（例如 Word 文件、圖形或電子郵件）。

系統還原會動態監視系統檔案變更和某些應用程式檔案的變更，以便在發生變更之前記錄或儲存檔案的狀態。系統還原會維護還原點的滾動記錄；為限制佔用的空間容量，系統還原會清除舊還原點以便為新還原點騰出空間。

如果發生嚴重的作業系統問題，您可以在安全模式或標準模式下使用系統還原功能以還原至先前的系統狀態，從而恢復最佳系統功能。



註：系統還原不會還原使用者的資料或文件檔案，因此在還原時不會遺失工作、郵件或瀏覽歷程記錄及我的最愛。



註：Dell 建議您定期備份資料檔。系統還原不能監測資料檔案的變更，也無法對其進行恢復。如果無意中清除或覆寫硬碟機中的原始資料，或因硬碟機發生故障而無法存取這些資料，則需要備份檔以恢復遺失或損壞的資料。

使用系統還原

系統還原會監視一組核心系統和應用程式檔案，並會在這些檔案發生變更之前記錄其狀態（有時會複製其狀態）。系統還原會自動建立還原點，而無需使用者介入。另外，如有願意，您亦可手動建立還原點。

建立的還原點可讓您選擇先前的系統狀態。每個還原點均會收集還原至選定系統狀態所需的資訊。還原點共有三種類型：

- 1 系統（自動建立）還原點（由電腦排定）
- 1 安裝（由事件引發）還原點（在安裝程式時）
- 1 手動還原點（依您的需要建立）

排定的自動還原點

依預設，系統還原會在每天電腦執行時建立還原點。如果電腦關閉的時間超過一天，則系統會在您下次開啟電腦電源時建立新的還原點。

由事件引發的還原點

在系統發生重要變更之前，將會建立由事件引發的還原點。系統還原會在以下事件發生之前自動建立還原點：

- 1 **安裝應用程式** — 在您安裝專為 Windows XP 設計的應用程式之前，系統還原會建立還原點。在嘗試安裝舊版的程式之前，您可能要建立手動還原點。
- 1 **安裝自動更新程式** — 當您選擇安裝更新程式之後，系統還原會在實際開始安裝更新程式之前建立還原點。
- 1 **還原作業** — 還原作業本身亦可建立用於復原的還原點。
- 1 **Microsoft 備份公用程式恢復** — 在 Microsoft 備份公用程式（僅在 Windows XP Professional 中提供）執行備份恢復之前，系統還原會建立還原點。
- 1 **安裝未經簽核的驅動程式** — Windows 的 INF 安裝程式會偵測未經簽核的裝置驅動程式安裝。經過簽核（由裝置製造廠商進行電子認證）的驅動程式不會產生還原點。

手動還原點

如果您以電腦管理員或具有管理員權限的使用者身份登入電腦，則可依需要建立還原點並命名。（若要獲得有關使用者帳戶類型的資訊，請參閱「如何新增使用者」。）在進行風險較大的變更以及讓其他使用者共用系統之前，或在您認為系統正處於最佳的狀態時，建立可恢復的檢查點將很有用。

若要建立還原點，請：

1. 單按**開始**按鈕，指向**所有程式** → **附屬應用程式** → **系統工具**，然後單按**系統還原**。
2. 選擇**建立一個還原點**，然後單按**下一步**>。
3. 鍵入還原點的描述，然後單按**建立**。

系統會將日期和時間自動新增至新還原點的描述。

還原程序

隨著您使用電腦的時間越來越長，系統會將還原點收集在檔案中而無需執行任何管理或干預。如果您遇到作業系統問題，可以使用系統還原功能，透過系統還原精靈選擇現有的任何還原點。

如果在安裝裝置驅動程式之後出現問題，您應首先嘗試使用驅動程式回復。如果未成功，請使用系統還原。

若要將電腦恢復至先前的穩定狀態，請：

1. 單按**開始**按鈕，指向**所有程式** → **附屬應用程式** → **系統工具**，然後單按**系統還原**。
2. 選擇將**電腦還原到較早的時間點**，然後單按**下一步**>。

選取一個還原點螢幕將會出現。左側的日曆將會以黑體指示還原點的建立日期。

3. 依次單按某個日期和該日期的還原點，然後單按**下一步**>。
4. 單按**下一步**>以確認還原點選擇並完成還原過程。

在系統還原完成資料收集後，電腦將會自動重新啟動，並且顯示**還原完成**螢幕。

5. 單按**確定**。

如果您對還原結果不滿意，可以重複執行上述步驟並使用另一個還原點，亦可復原所作的還原。

若要復原所作的還原，請：

1. 單按**開始**按鈕，指向**所有程式** → **附屬應用程式** → **系統工具**，然後單按**系統還原**。
2. 選擇**復原上次還原**，然後單按**下一步**>。
3. 單按**下一步**>以確認復原所作的還原。

在系統還原完成資料收集之後，電腦將會自動重新啟動，並且顯示**復原完成**螢幕。

4. 單按**確定**。

驅動程式復原

Windows XP 裝置驅動程式復原可使用先前安裝的裝置驅動程式版本來取代現用版本。如果您安裝的新裝置驅動程式導致系統不穩定，則可使用驅動程式回復以重新安裝先前安裝的驅動程式。如果驅動程式復原無法重新安裝先前安裝的驅動程式，則可使用系統還原將作業系統還原至安裝新裝置驅動程式之前的狀態。

若要使用驅動程式復原，請：

1. 單按**開始**按鈕，然後在**我的電腦**上單按滑鼠右鍵。
2. 單按**內容**。
3. 依次單按**硬體**標籤和**裝置管理員**。
4. 在**裝置管理員**視窗中，在已安裝新驅動程式的裝置上單按滑鼠右鍵，然後單按**內容**。
5. 依次單按**驅動程式**標籤和**回復驅動程式**。

使用者帳戶和快速使用者切換

 **註：**快速使用者切換是 Home Edition 和 Professional Edition 的預設使用者螢幕，但如果您的電腦是某個電腦網域的成員，則該螢幕在 Windows XP Professional 中將會關閉。

Microsoft Windows XP 具有可讓多個使用者存取一台電腦的新功能。Home Edition 和 Professional 版本中均有提供快速使用者切換功能，該功能可讓使用者存取具有其特定設定 (包括桌面和不同應用程式) 的電腦，而無需先前的使用者登出電腦。新的使用者可以登入電腦，並可以從原來使用者的作業階段切換到自己的作業階段，亦可執行自己的桌面和應用程式，而不會干擾原來的使用者。在原來使用者返回時，該使用者即可切換回具有原設定值的桌面和應用程式。上述所有操作均無需等待每個使用者登出電腦即可完成。

電腦管理員可在安裝期間建立要在電腦中使用的所有帳戶。(若要獲得有關帳戶類型和新增帳戶的資訊，請參閱「如何新增使用者」。)在電腦啟動時，主使用者的**歡迎**螢幕將會出現，並列出所有使用者名稱。您可以在此螢幕中選擇某個帳戶並登入相應的作業階段。

如何使用快速使用者切換功能

若要存取快速使用者切換功能，請：

1. 依次單按**開始**按鈕和**登出**。
2. 在**登出 Windows** 螢幕出現時，請單按**切換使用者**或**登出**。
3. 如果您選擇**切換使用者**，則主使用者**歡迎**螢幕將會出現。然後您可以選擇您的帳戶名稱，並登入電腦。

您的個人桌面將會出現。

使用快速使用者切換後會發生什麼情況？

與其他舊版 Microsoft 作業系統中的情況不同，在您使用快速使用者切換之後，原來的使用者並沒有登出電腦。在 Windows XP 中，雖然使用者登入保持開啟狀態，但它會被新的使用者取代。使用者可隨時在登入識別碼之間切換。

但是，在切換使用者期間保持現用狀態的使用者應用程式，在新的使用者工作時仍保持現用狀態並在後台執行；這可能會導致電腦執行速度減慢，直到這些應用程式結束。例如，如果某個使用者正在從網際網路上下載一個大型檔案，而另一個使用者卻在此時登入電腦，則電腦會在後台繼續下載檔案直至完成為止。

雖然大多數應用程式均可在快速使用者切換期間在後台繼續執行，但多媒體應用程式卻不能。由於一台電腦中的不同使用者很難共用多媒體應用程式使用的資源，因此這些應用程式在切換使用者期間將會終止，以便讓新的使用者充份利用多媒體功能。

使用快速使用者切換功能時的特殊考量

使用快速使用者切換功能的特殊考量包括：

- 1 某些舊的 Windows 遊戲可能無法與快速使用者切換功能配合作業。
- 1 多媒體遊戲可能會在快速使用者切換時關閉。
- 1 DVD 軟體將會關閉，並且在使用者返回時需要重新啟動。
- 1 記憶體組態過低的電腦可能會發生問題。在第二個使用者登入時，電腦會佔用記憶體以讓第一個使用者的程式繼續在後台執行。在記憶體組態有限的電腦中，這可能會導致整個電腦的執行速度降低。依預設，在隨機存取記憶體 (RAM) 低於 128 百萬位元 (MB) 的電腦中，快速使用者切換功能將會關閉。

如果安裝 Windows XP Professional 的電腦是某個電腦網域的成員，則無法使用快速使用者切換功能。

如何關閉快速使用者切換功能

您必須具有電腦管理員帳戶才能關閉快速使用者切換功能。(若要獲得有關帳戶類型的資訊，請參閱「如何新增使用者」。)

若要停用快速使用者切換功能，請：

1. 單按**開始**按鈕，然後單按**控制台**。
2. 在**控制台**視窗中，單按**使用者帳戶**。
3. 在**選擇一項工作...**下，單按**變更使用者登入或登出的方式**，然後執行以下其中一項作業：
 - 1 選擇**使用快速使用者切換**核取方塊，以啟用快速使用者切換功能。
 - 1 取消選擇**使用快速使用者切換**核取方塊，以關閉快速使用者切換功能。
4. 單按**套用選項**。

如何新增使用者

只有電腦管理員或具有管理員權限的使用者才能建立多個使用者帳戶。執行作業系統起始設定的使用者將會建立電腦管理員帳戶，並可在起始安裝期間新增任意數目的使用者。在安裝期間建立的所有使用者帳戶均具有管理員權限。

在作業系統起始設定之後，電腦管理員或具有管理員權限的使用者可以建立其他的使用者帳戶。

若要新增使用者，請執行以下步驟：

1. 單按**開始**按鈕，然後單按**控制台**。
2. 在**控制台**視窗中，單按**使用者帳戶**。
3. 在**使用者帳戶**視窗中的**選擇一項工作...**下，單按**建立新的帳戶**。
4. 在**命名新的帳戶**之下的方塊中，鍵入新的使用者名稱，單按**下一步>**。
5. 在**選取一個帳戶類型**中，單按您要建立的帳戶類型(即**電腦系統管理員**、**標準的**或**受限制的**)旁邊的項目符號。
 - 1 電腦系統管理員可變更所有電腦設定值。
 - 1 標準帳戶使用者(僅 Windows XP Professional 中提供)可以安裝某些程式和硬體。
 - 1 受限制的帳戶使用者僅可變更少數設定值(例如自己的密碼)。
6. 單按**建立帳戶**。

建立帳戶之後，每個帳戶都會顯示在快速使用者切換的**歡迎**螢幕上。

家用和小型辦公室網路

網路安裝精靈包含核對清單和相應步驟，可以引導您完成在家庭或小型辦公室內的電腦之間實現共用資源(例如檔案、印表機或網際網路連線)的整個程序。在 Windows XP 中，Microsoft 改進了用於設定家用或小型辦公室網路的線上說明文件和作業系統工具的可用性。該作業系統中的新功能包括支援乙太網路上的點對點協定(Point-to-Point Protocol over Ethernet [PPPoE])和內建防火牆。

網路安裝精靈

家庭網路精靈最初出現在 Windows Me 中。為使家庭或小型辦公室網路設定更容易，Microsoft 開發了 Windows XP 增強型網路安裝精靈。本版為設定家用或小型辦公室網路提供更完整的線上說明文件和支援。新的精靈可自動啟用個人防火牆，此防火牆稍後將在本節中介紹(請參閱「網際網路連線防火牆」)。

若要使用該精靈，請：

1. 單按**開始**按鈕，指向**所有程式**→**附屬應用程式**→**通訊**，然後單按**網路安裝精靈**。
2. 當歡迎螢幕出現時，請單按**下一步>**。
3. 單按**建立網路的檢查清單**。

該檢查清單可引導您完成設定家用或小型辦公室網路所需的步驟，並為每個步驟提供大量參考。在您完成必要的連接和準備工作之後，請回到**網路安裝精靈**。

4. 選擇網際網路連線方法，然後單按**下一步**>。
5. 選擇網際網路連線，然後單按**下一步**>。
6. 鍵入電腦描述和電腦名稱，然後單按**下一步**>。
7. 檢查網路設定，然後單按**下一步**>以完成設定。
8. 在完成設定程序之後，請單按**完成**，關閉精靈。

網際網路連線防火牆

目前，可始終保持連線的纜線數據機和 DSL 網際網路存取連線為家庭提供前所未有的頻寬，但亦使已連線的電腦或家庭網路易受駭客的攻擊。雖然這些攻擊的特性各不相同，但目的均是為能存取連線至網際網路的個別電腦。獲得存取權之後，駭客即可瀏覽硬碟機並新增或刪除檔案、尋找密碼和信用卡號碼，以及設定系統以攻擊其他系統或 Web 站台。因此，迫切需要防火牆以保護電腦免受這些攻擊。認識到此需求之後，Microsoft 在 Windows XP 中有提供內建防火牆，以保護電腦免受外部存取嘗試的破壞。在啟用網際網路連線防火牆之後，該防火牆可為大多數家用和小型辦公室使用者提供適當的基本保護。

 **註：**啟用網際網路連線防火牆並不表示不需要病毒檢查軟體。

在您執行網路安裝精靈時，防火牆會自動啟用。如果為網路連線啟用防火牆，具有紅色背景的防火牆圖示將會出現在**控制台**的**網路和網際網路連線**部份中。網際網路連線防火牆可套用至電腦上的每個網際網路連線。防火牆亦可提供基本的記錄功能，但並非所有出現在記錄中的事件均屬於駭客攻擊。許多不同類型的無害事件亦可能會出現在記錄中，例如網際網路服務供應商為確認您的電腦是否存在而執行的例行檢查 (Ping)。

您可以在**控制台**中使用與每個網際網路連線相關的**內容**對話方塊來組態防火牆，亦可啟用或停用防火牆。附加的組態選項適用於進階使用者。這些進階選項包括開啟或關閉特定的傳輸控制協定 (TCP)、使用者資料包協定 (UDP) 連接埠，或啟用連接埠重新導向功能的能力。連接埠重新導向功能可將對防火牆上特定連接埠 (例如連接埠 80 - Web 伺服器連接埠) 的存取請求自動重新導向至本端網路上的另一台電腦。此功能可讓家庭網路上的 Web 伺服器得到邊緣防火牆的保護。

[回到目錄頁](#)